

Nom de l'avion : Vickers Type 57 Virginia Mk X

Type d'avion : Bombardier lourd de nuit bimoteur

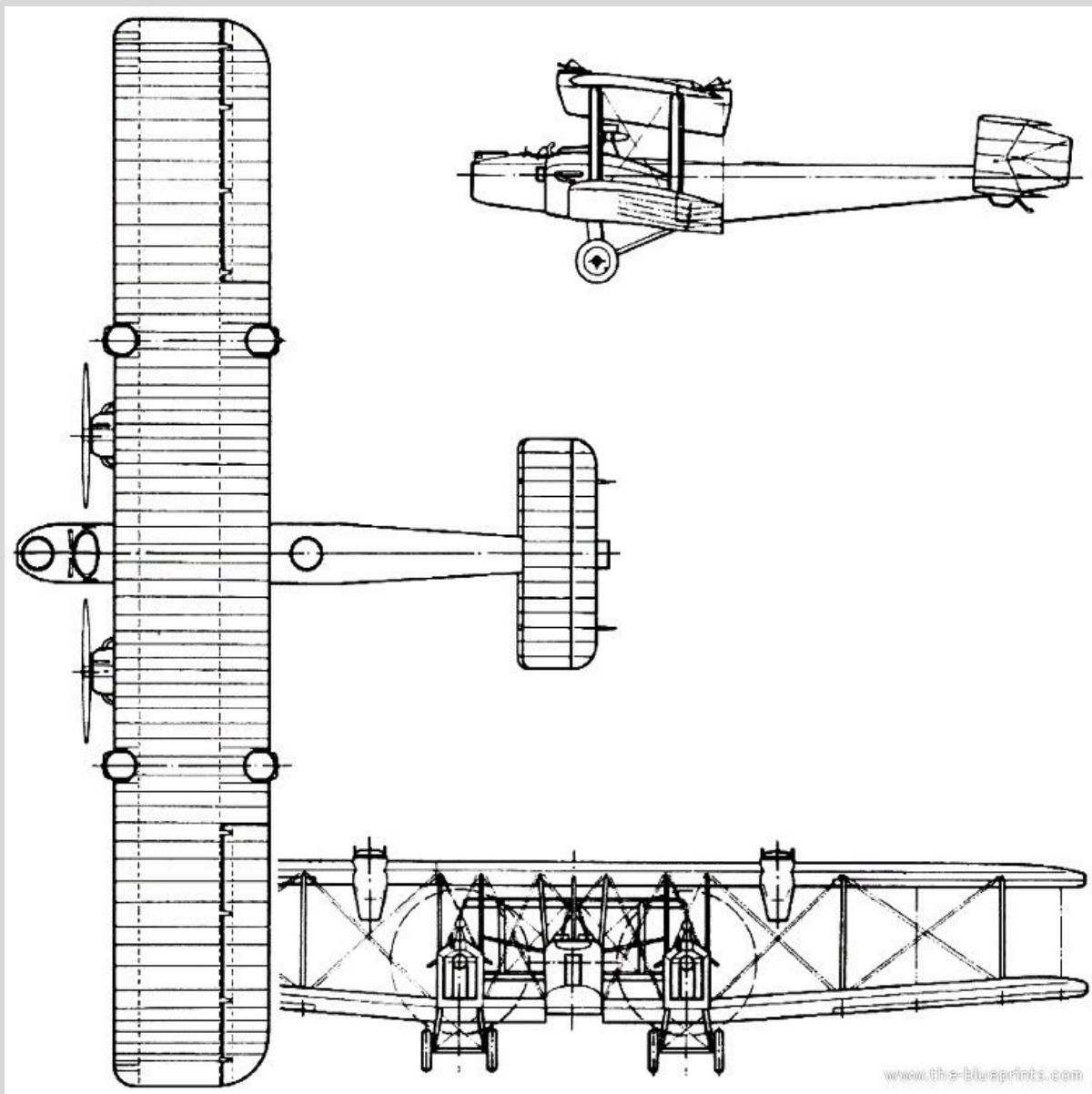

MOTORISATION

Napier Lion VB

Moteur de 12 cylindres en V inversé refroidi par liquide
Puissance développée: 1050 ch au décollage, 1100 ch à 3700 m et 2950 ch

ARMEMENT

1 mitrailleuse Lewis nasale
2 mitrailleuses Lewis caudales
1360 kg de bombes

PERFORMANCES

Vitesse maximale= 175 km/h à 1525 m
Plafond pratique= 4725 m
Rayon action= 1580 km

DIMENSIONS

Envergure	Longueur	Hauteur	Surface alaire
26,70 m	18,95 m	5,55 m	202,35 m ²

MASSES

Vide	Charge	Maximale
4375 kg	0 kg	7985 kg

Sitographie

Site Cyber Aéro breton = <http://cyber.breton.pagesperso-orange.fr/index.htm>

Site Cyber Aéro breton du pays = <http://cyber.breton.pagesperso->

orange.fr/angleter/angleter.htm



Site Cyber Aéro breton de l'avion = <http://cyber.breton.pagesperso->

orange.fr/angleter/virgin_x.htm

