

Nom de l'avion : Siebel 201 V-1

Type d'avion : Appareil d'observation et de coopération monomoteur biplace

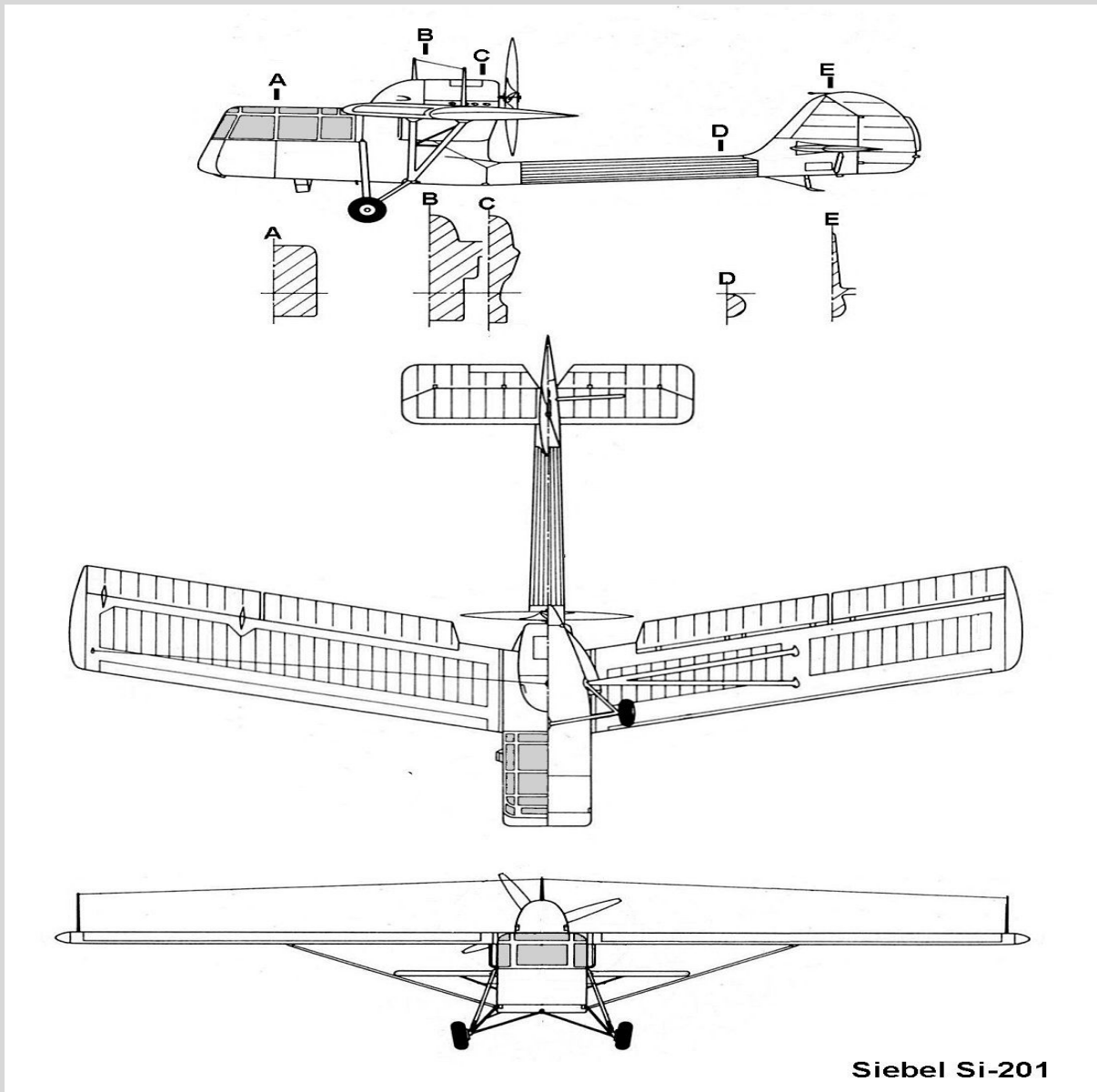

# MOTORISATION

Argus As 10C

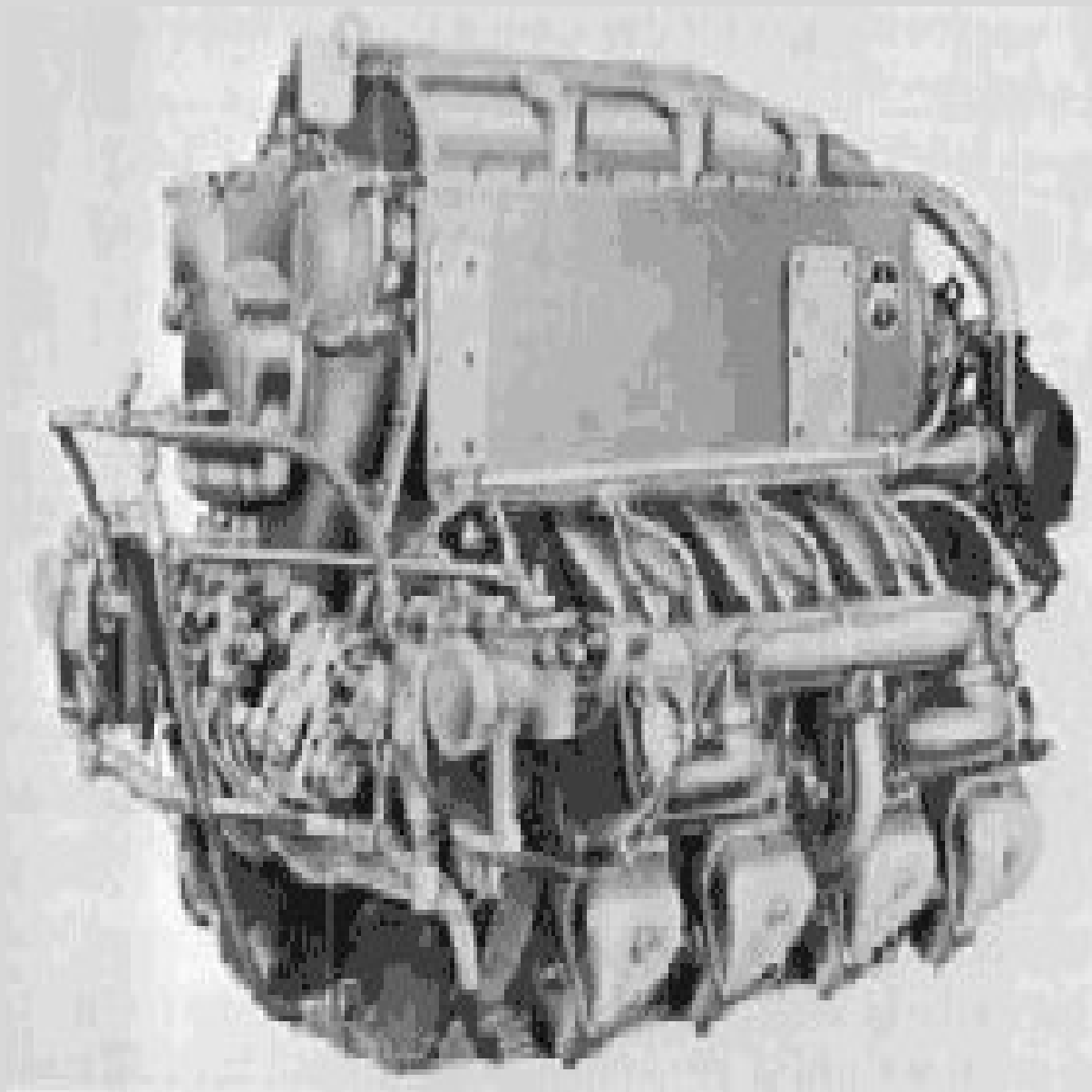

Moteur de 12 cylindres en V inversé refroidi par liquide  
Puissance développée: 1050 ch au décollage, 1100 ch à 3700 m et 2950 ch

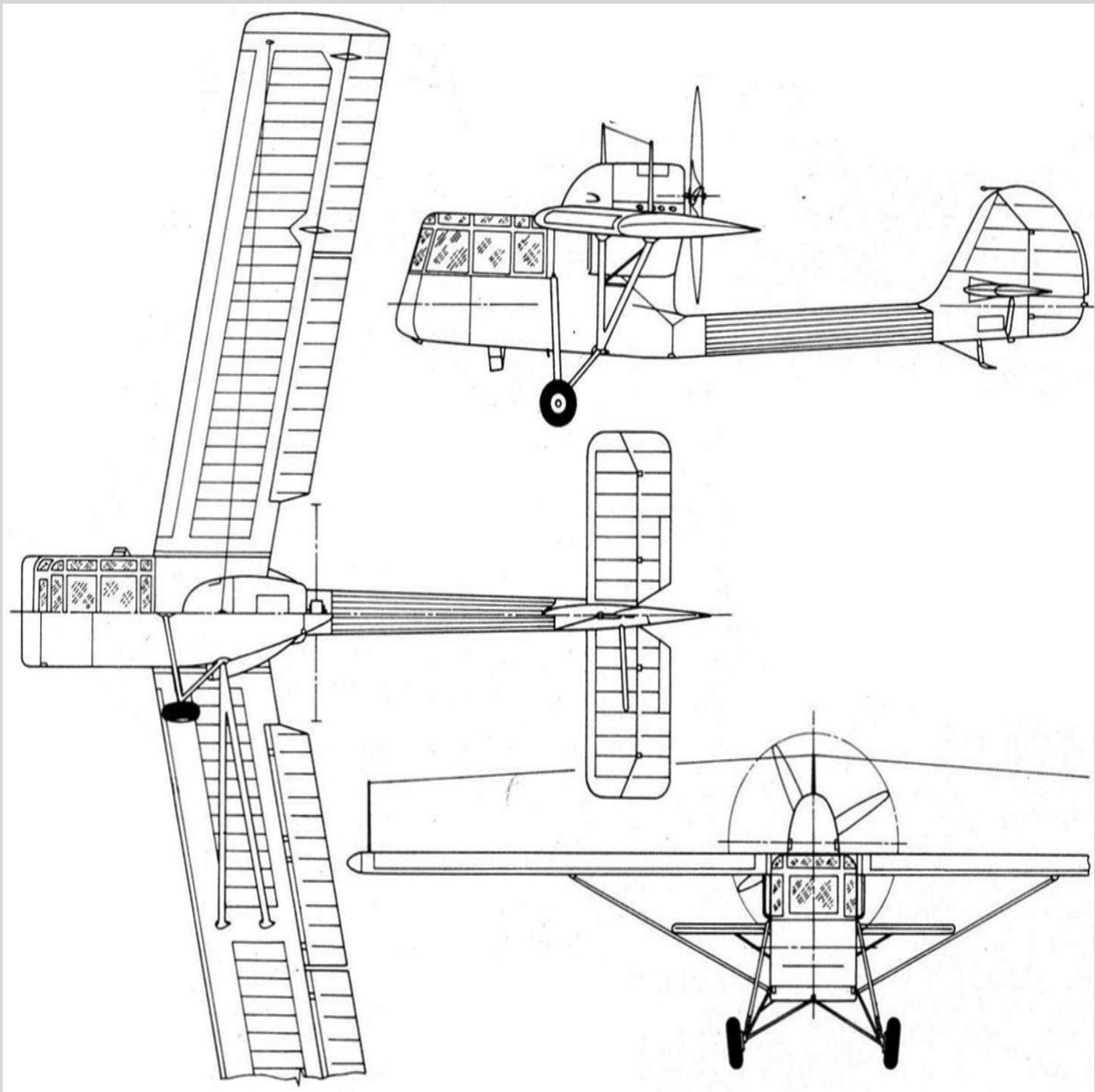

## ARMEMENT

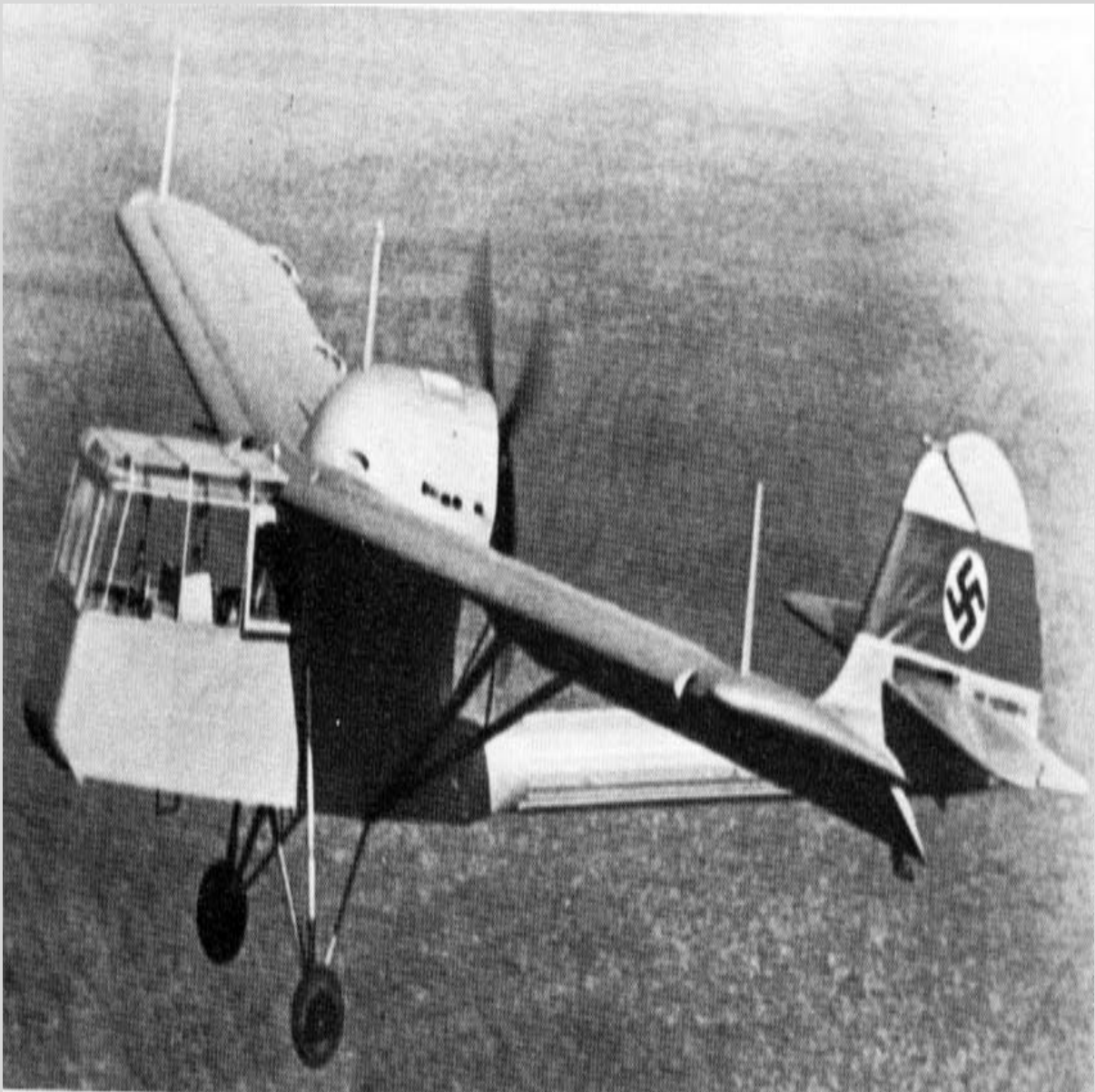

## PERFORMANCES

Vitesse maximale= 185 km/h au niveau marin

Vitesse croisière= cont. maxi: 150 km/h

Vitesse ascension= init: 4,20 m/s

Temps montée= 1000 m en 4' 30"

Rayon action= sur vit. crois. maxi: 280 km

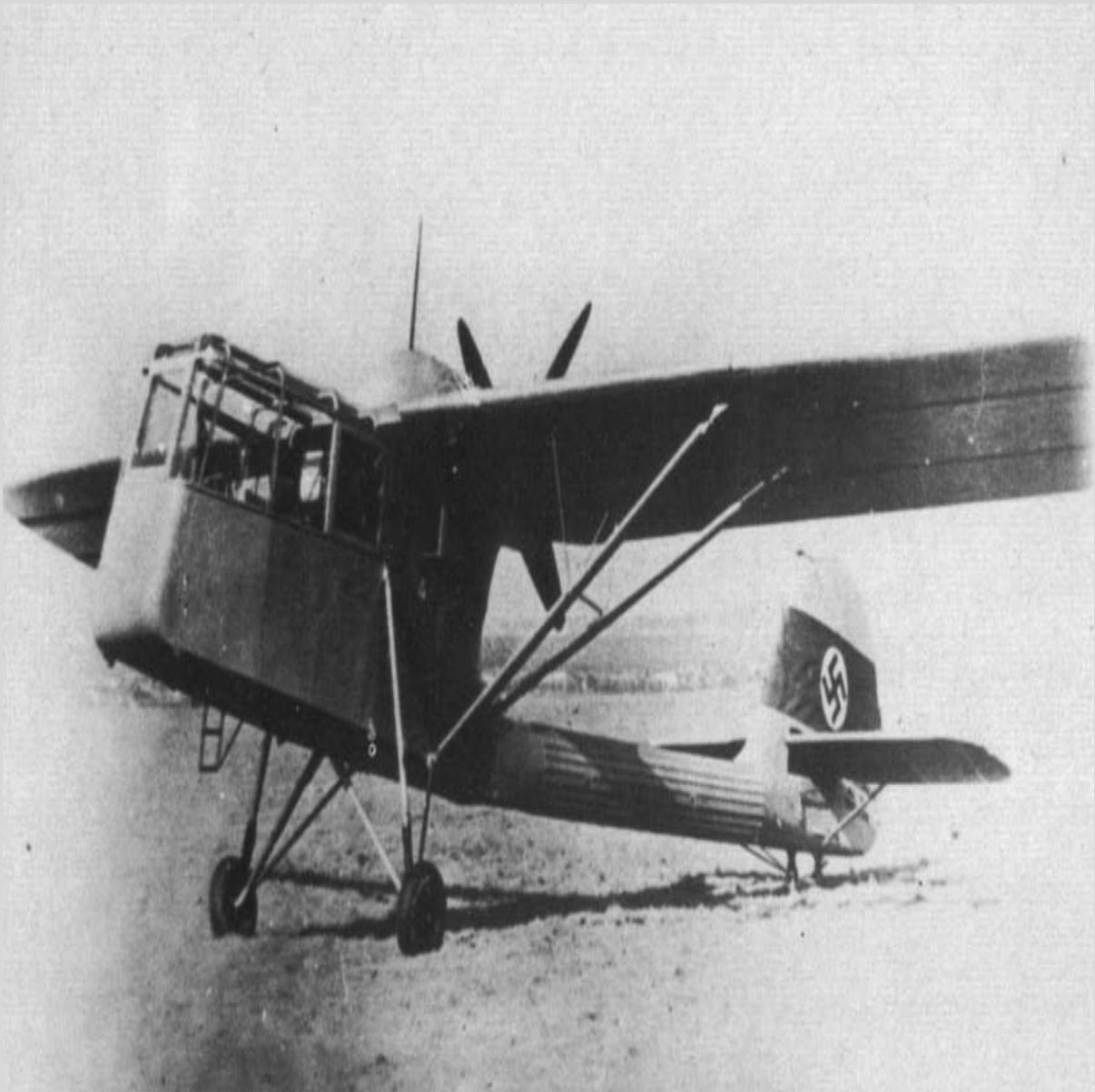

## DIMENSIONS

Envergure	Longueur	Hauteur	Surface alaire
14,0 m	10,40 m	3,40 m	31,0 m <sup>2</sup>

## MASSES

Vide	Charge	Maximale
1120 kg	1440 kg	0 kg

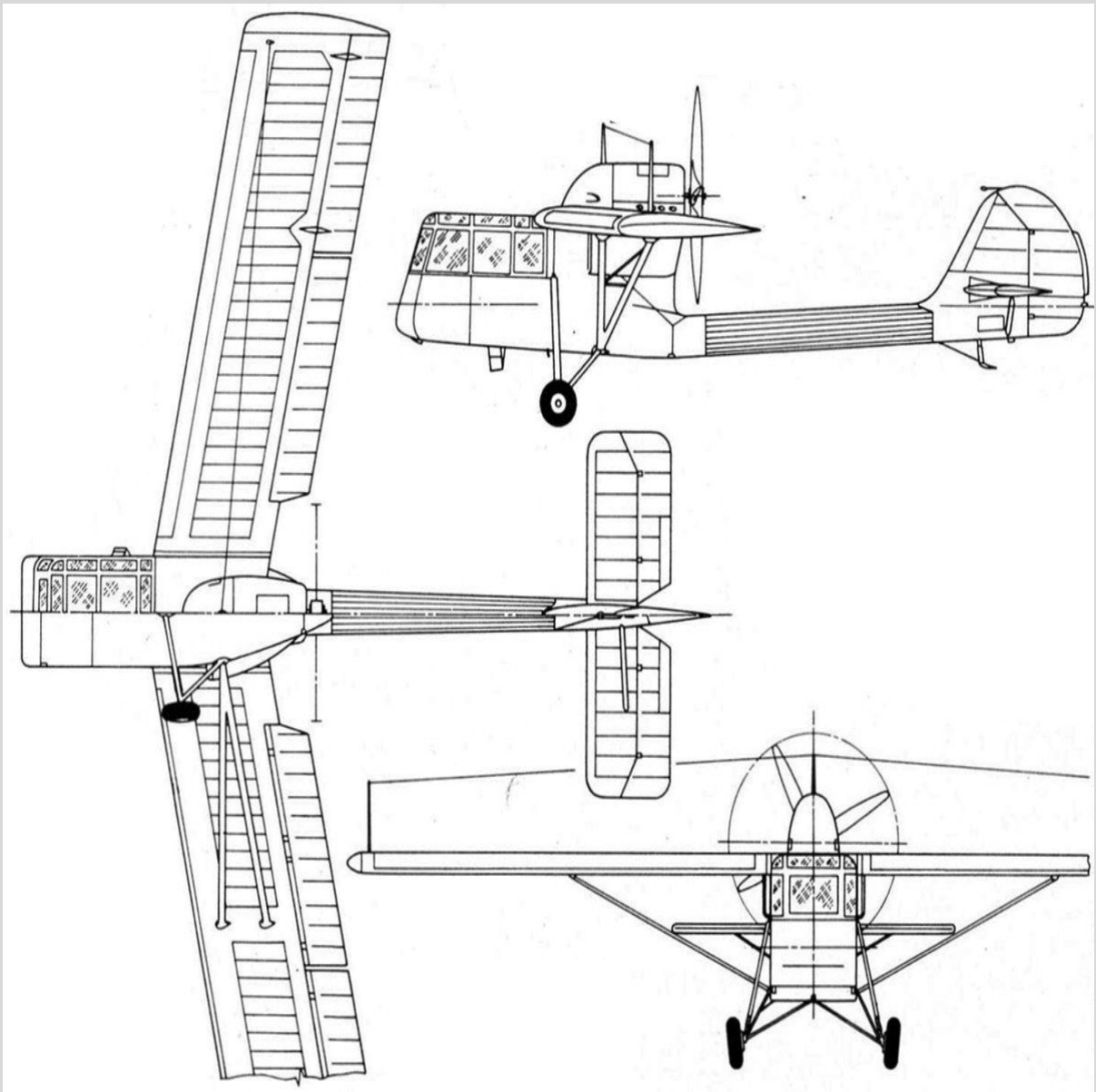



## Sitographie

Site Cyber Aéro breton = <http://cyber.breton.pagesperso-orange.fr/index.htm>

Site Cyber Aéro breton du pays = <http://cyber.breton.pagesperso->

[orange.fr/allemand/allemand.htm](http://orange.fr/allemand/allemand.htm)



Site Cyber Aéro breton de l'avion = <http://cyber.breton.pagesperso->

[orange.fr/allemand/si201v\\_1.htm](http://orange.fr/allemand/si201v_1.htm)

