

Nom de l'avion : Messerschmitt Me 109 T-1

Type d'avion : Chasseur-bombardier de reconnaissance bimoteur monoplace

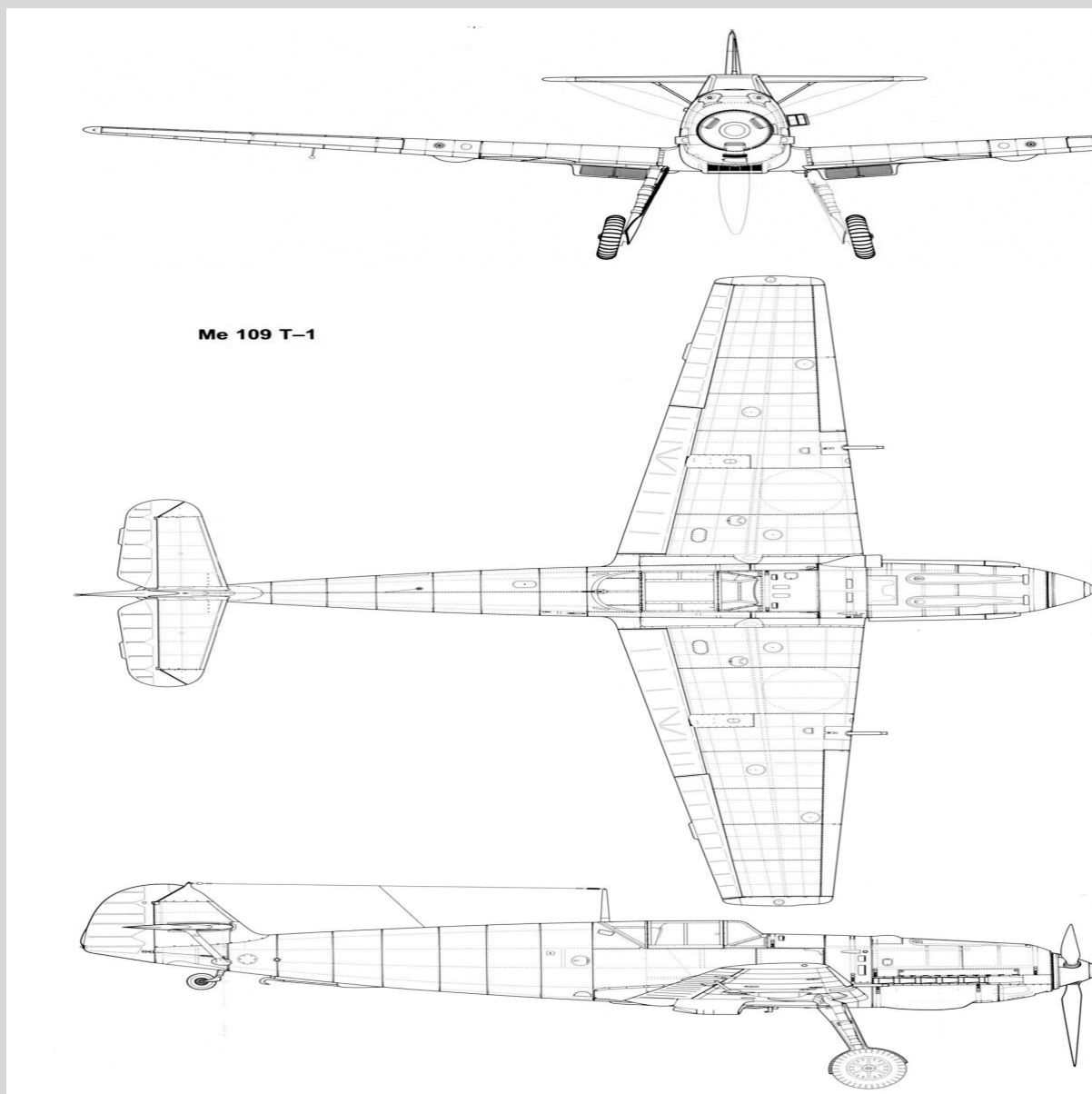

MOTORISATION

Daimler-Benz DB 601N

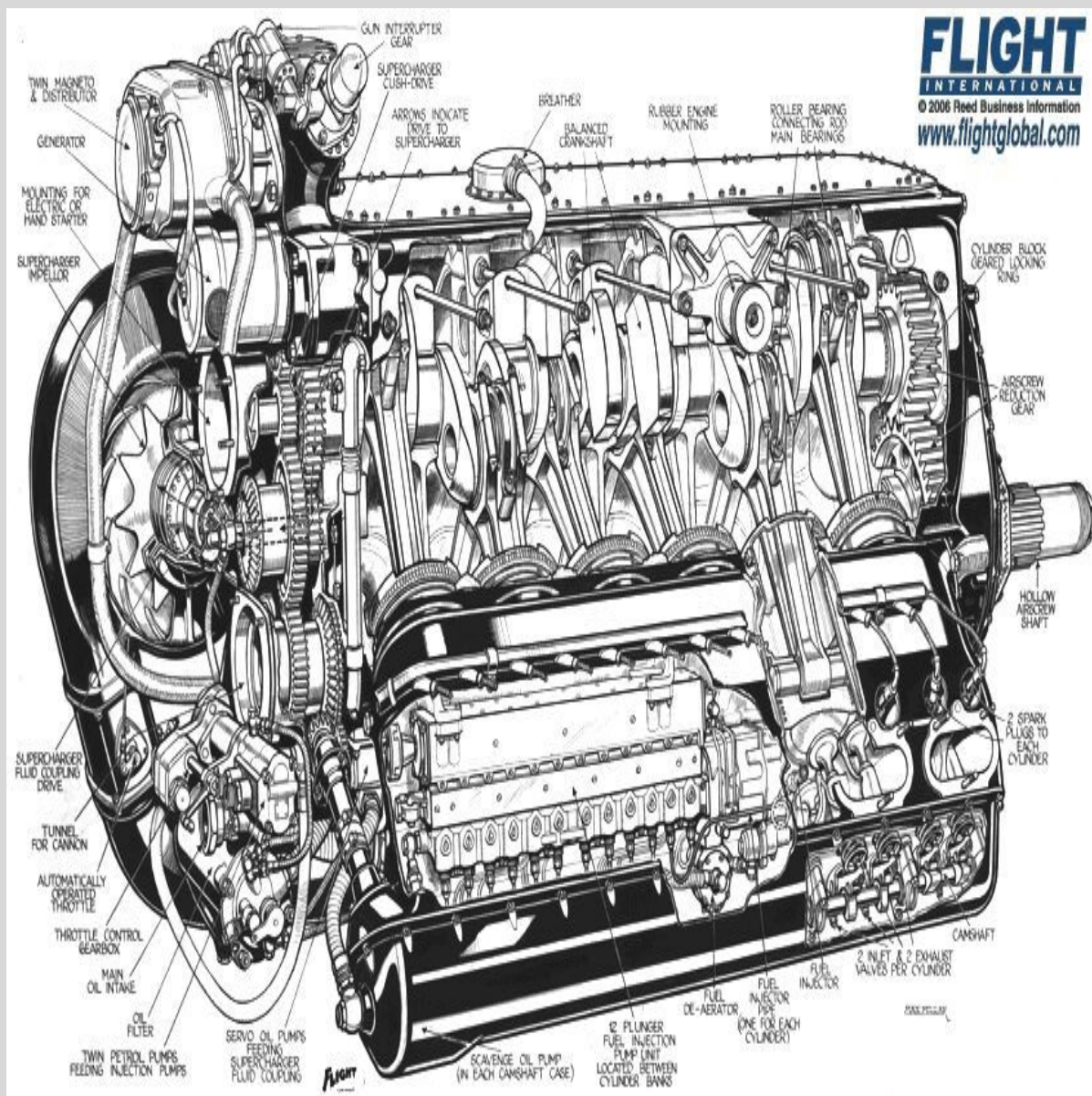

Moteur de 12 cylindres en V inversé refroidi par liquide

Puissance développée: 1050 ch au décollage, 1100 ch à 3700 m et 2950 ch

ARMEMENT

[2 canons MGFF de 20 mm](#)

[2 mitrailleuses MG17 de 7,9 mm](#)

PERFORMANCES

Vitesse maximale= 730 km/h à 4000 m - plongé : 800 km/h - atterr : 130 km/h

Plafond pratique= 11250 m

Rayon action= 915 km



DIMENSIONS

Envergure	Longueur	Hauteur	Surface alaire
11,10 m	8,80 m	2,60 m	20,95 m ²



MASSES

Vide	Charge	Maximale
0 kg	0 kg	0 kg

Sitographie

Site Cyber Aéro breton = <http://cyber.breton.pagesperso-orange.fr/index.htm>

Site Cyber Aéro breton du pays = <http://cyber.breton.pagesperso->

orange.fr/allemand/allemand.htm



Site Cyber Aéro breton de l'avion = <http://cyber.breton.pagesperso->

orange.fr/allemand/me109t_1.htm

