

Nom de l'avion : Messerschmitt Me 109 E Emil

Type d'avion : Chasseur diurne monomoteur monoplace

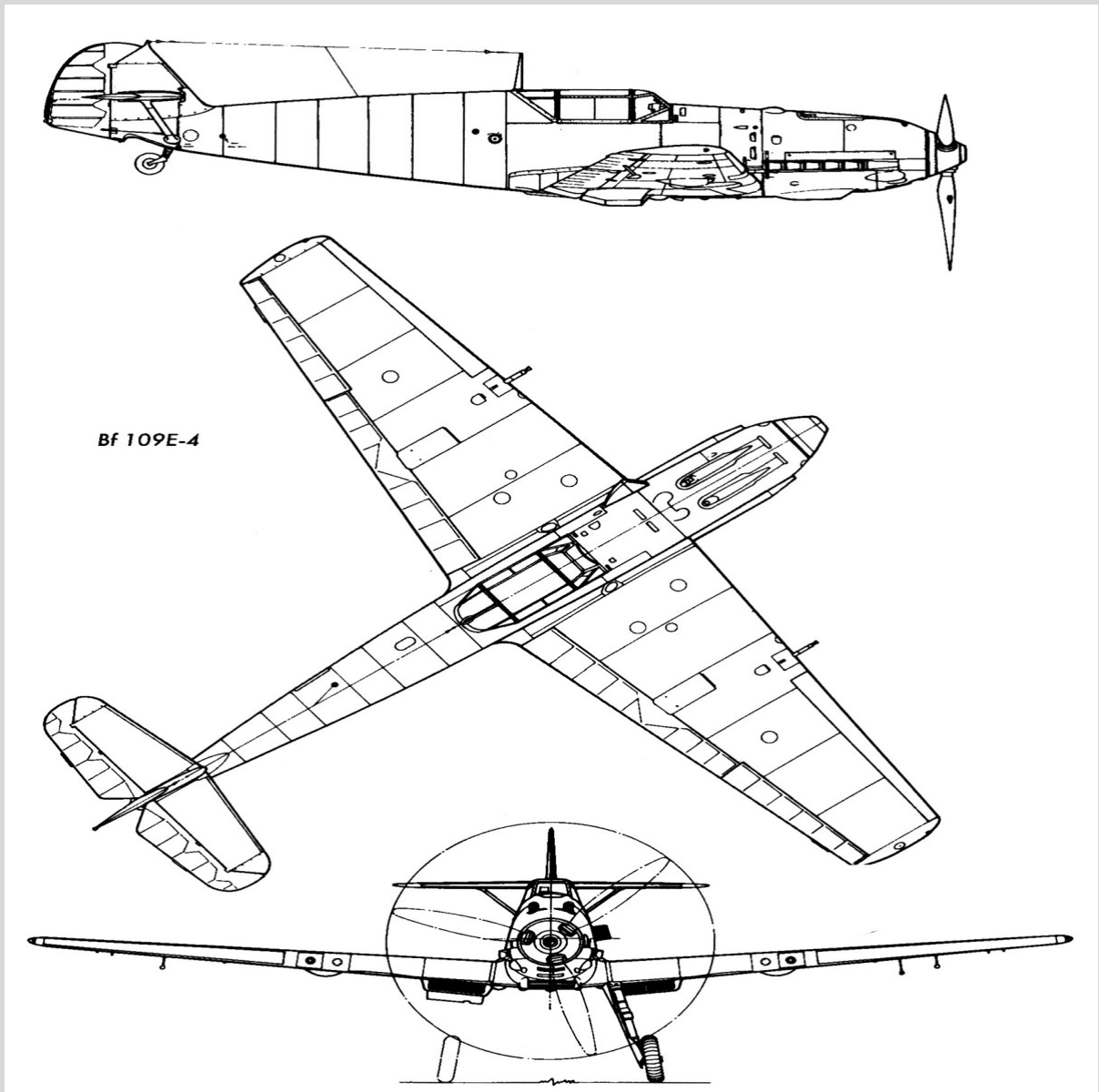

# MOTORISATION

Daimler-Benz DB 601N

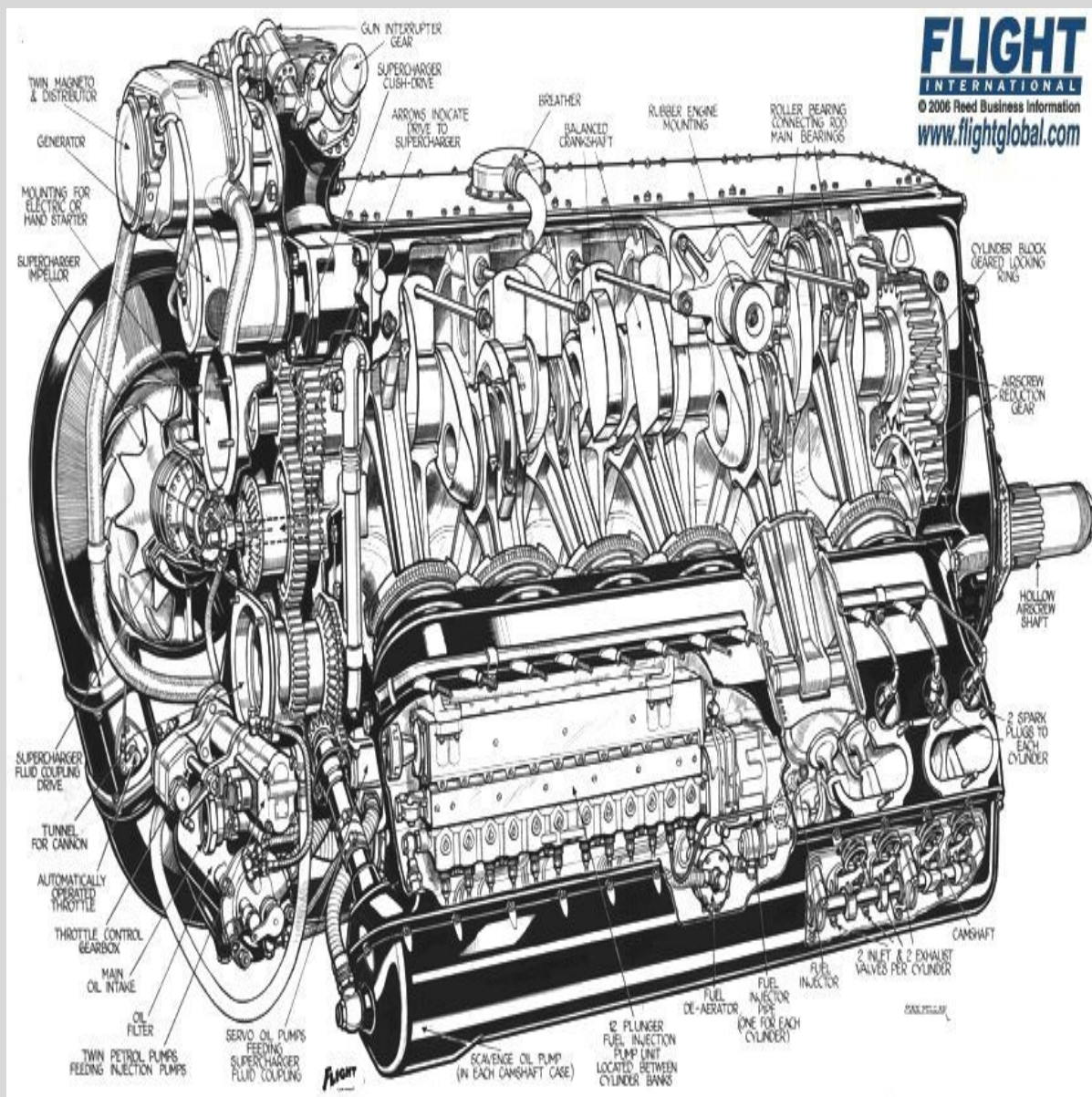

Moteur de 12 cylindres en V inversé refroidi par liquide

Puissance développée: 1050 ch au décollage, 1100 ch à 3700 m et 2950 ch

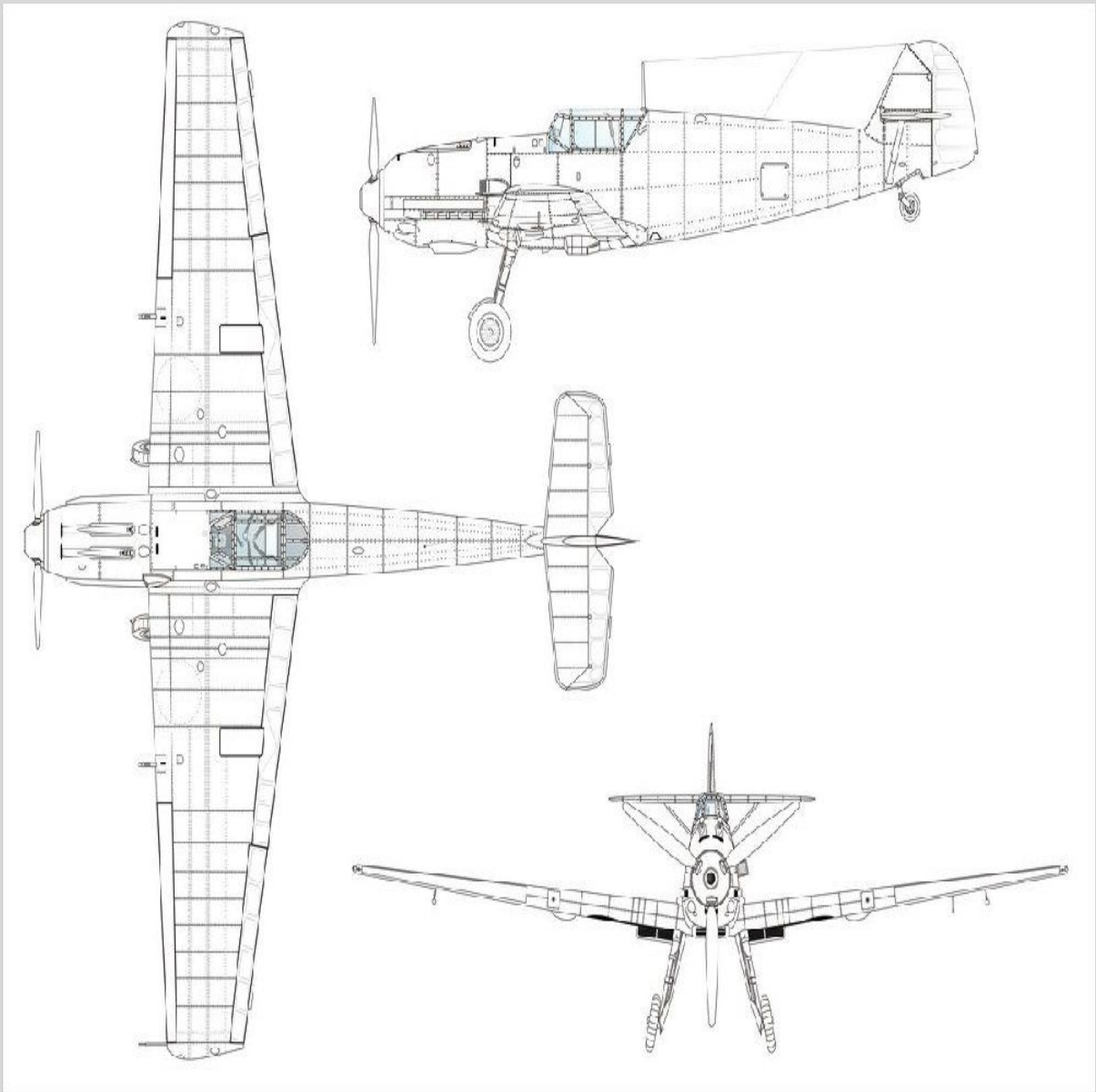

## ARMEMENT

[1 canon MGFF de 20 mm](#)

[4 mitrailleuses MG17 de 7,9 mm](#)



## PERFORMANCES

Vitesse maximale= 470 km/h au niveau marin - 580 km/h à 3750 m

Plafond pratique= 11000 m

Rayon action= 1095 km



## DIMENSIONS

Envergure	Longueur	Hauteur	Surface alaire
9,85 m	8,65 m	2,50 m	16,15 m <sup>2</sup>



## MASSES

Vide	Charge	Maximale
2010 kg	0 kg	2765 kg

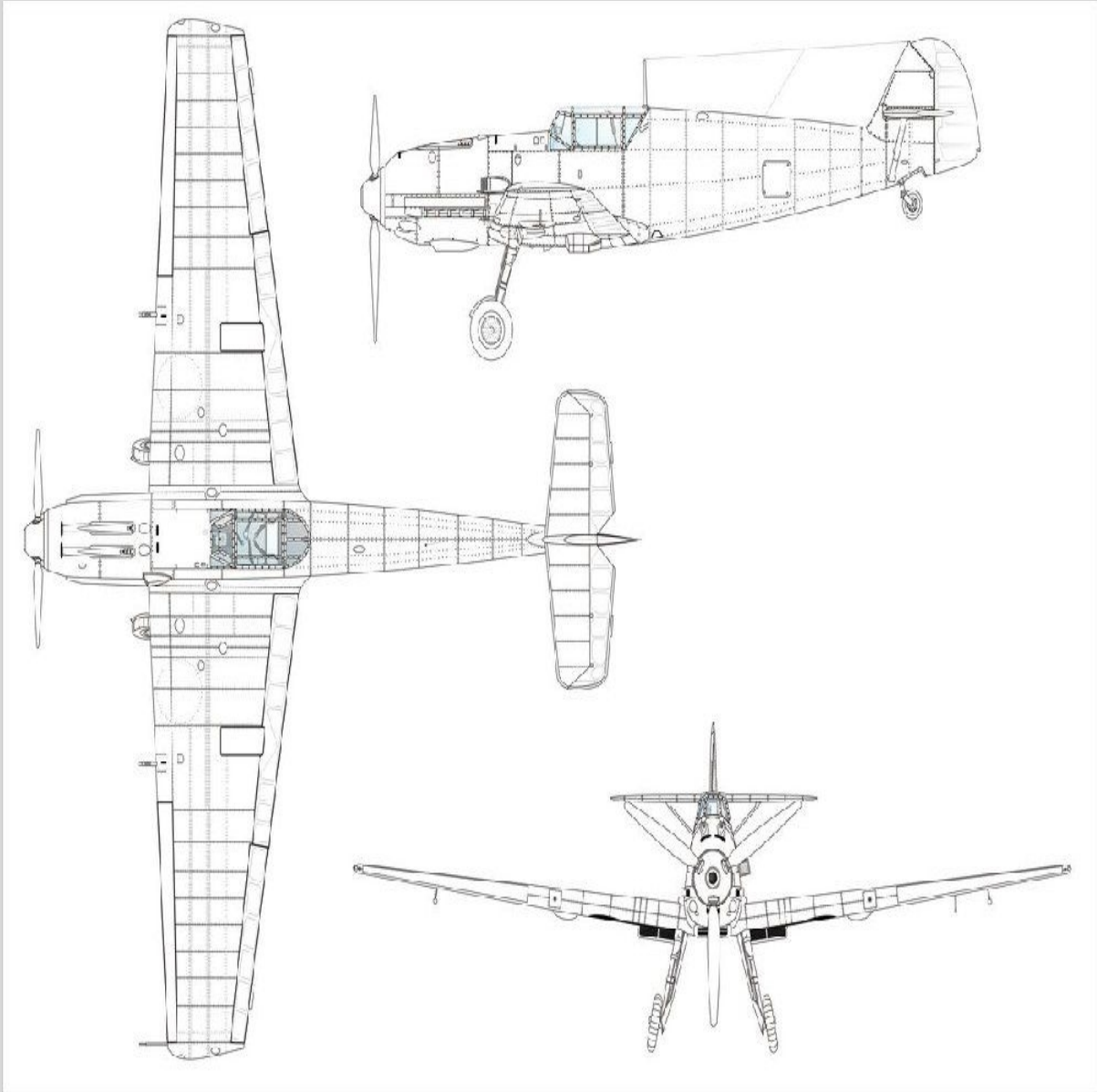



## HISTOIRE

Après avoir réalisé plusieurs versions du monoplace de chasse Messerschmitt Me 109, dont le prototype avait pris l'air le 28 mai 1935, la firme Messerschmitt se lança dans la mise au point, en 1938, d'une nouvelle variante, le Messerschmitt Me 109 E, qui allait devenir la cheville ouvrière de la Luftwaffe dans les premières années de guerre. Surnommé affectueusement Emil par les pilotes de la Luftwaffe, le Messerschmitt Me 109 E fut produit dans les usines Messerschmitt de Ratisbonne à partir de 1939. Le Messerschmitt Me 109 E fut utilisé pour la première fois au combat en Pologne, en septembre 1939. Il prit part à la drôle de guerre, participa à la campagne de France, en 1940, et servit pendant la bataille d'Angleterre, escortant les bombardiers et luttant contre les chasseurs de la Royal Air Force. L'Emil fut déployé en Méditerranée, où ils furent utilisés comme versions tropicalisées, c'est-à-dire adaptées à l'environnement désertique. Il avait été en partie remplacé par le Messerschmitt Me 109 F lorsque survint l'invasion de l'Union soviétique, en juin 1941. Il fut produit en 1868 exemplaires

## Sitographie

Site Cyber Aéro breton = <http://cyber.breton.pagesperso-orange.fr/index.htm>

Site Cyber Aéro breton du pays = <http://cyber.breton.pagesperso->

[orange.fr/allemand/allemand.htm](http://orange.fr/allemand/allemand.htm)



Site Cyber Aéro breton de l'avion = <http://cyber.breton.pagesperso->

[orange.fr/allemand/me109e.htm](http://orange.fr/allemand/me109e.htm)

