

Nom de l'avion : Kawasaki Ki.61-Ic Hien Tony

Type d'avion : Chasseur intercepteur monomoteur monoplace



MOTORISATION

Kawasaki Ha-40 (Ha.60/22 Type 2)

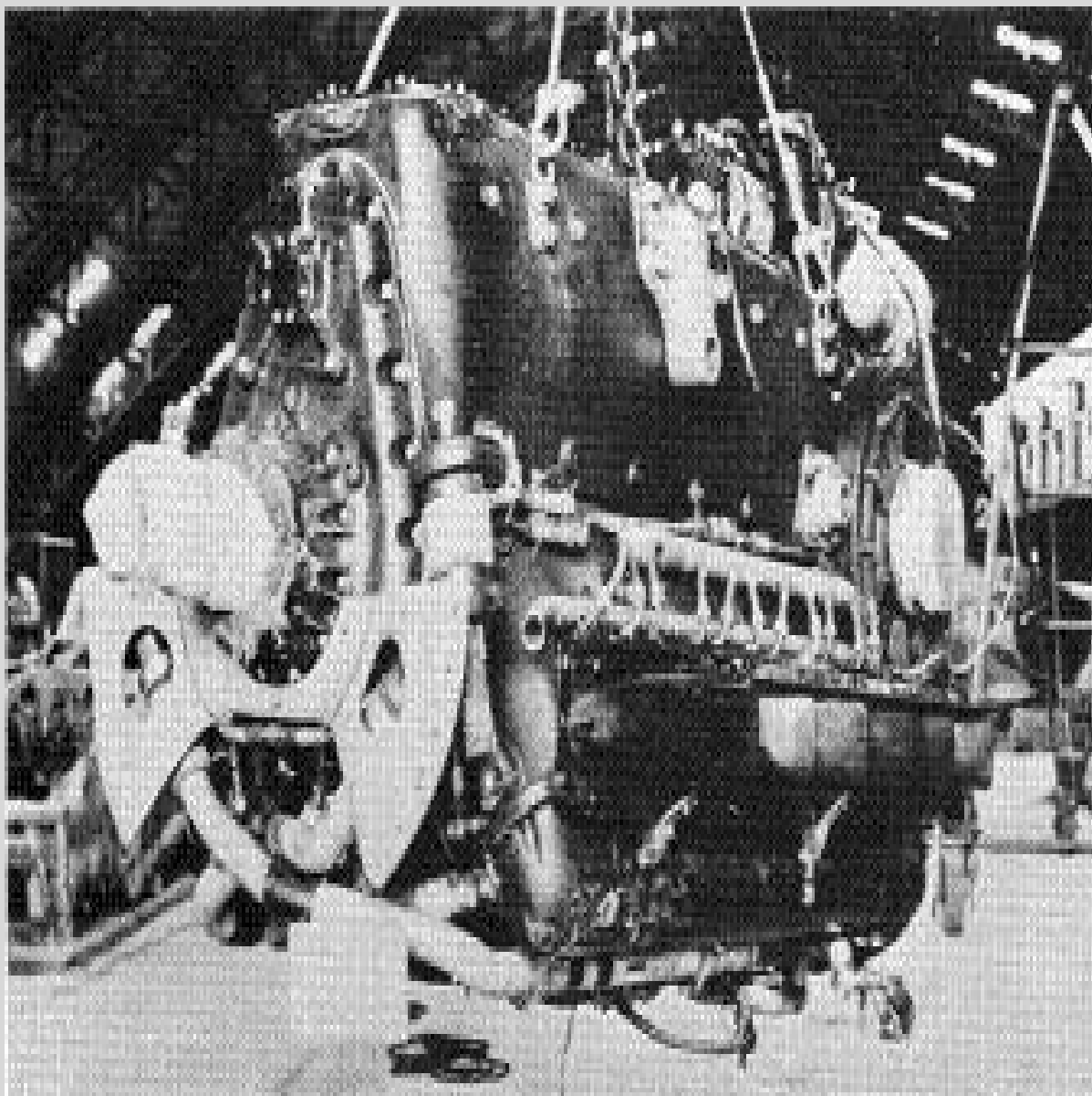

Moteur de 12 cylindres en V inversé refroidi par liquide
Puissance développée: 1050 ch au décollage, 1100 ch à 3700 m et 2950 ch

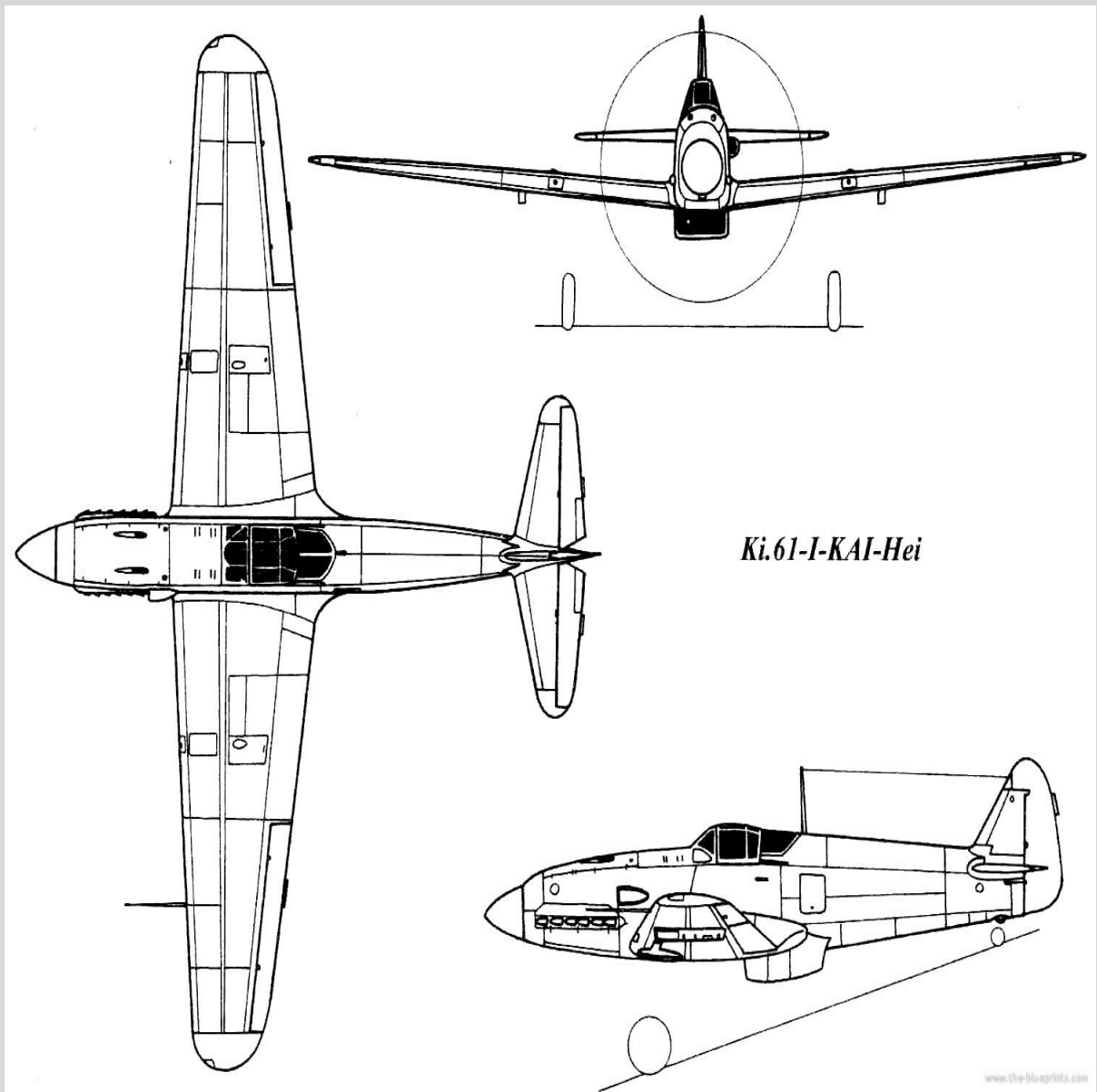

ARMEMENT

[2 canons MG151/20 de 20 mm ou mitrailleuses Ho-103 de 12,7 mm en fuselage](#)

2 mitrailleuses Ho-103 Type-1 de 12,7 mm alaires



PERFORMANCES

Vitesse maximale= 560 km/h

Vitesse croisière= 400 km/h

Vitesse ascension= 675 m/mn

Plafond pratique= 10 000 m

Rayon action= 1800 km avec reservoirs largables



DIMENSIONS

Envergure	Longueur	Hauteur	Surface alaire
12,0 m	8,95 m	3,70 m	20,0 m ²



MASSES

Vide	Charge	Maximale
2630 kg	3470 kg	0 kg

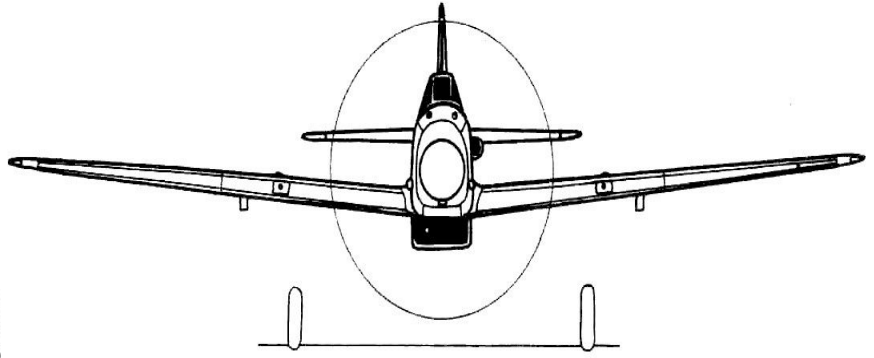
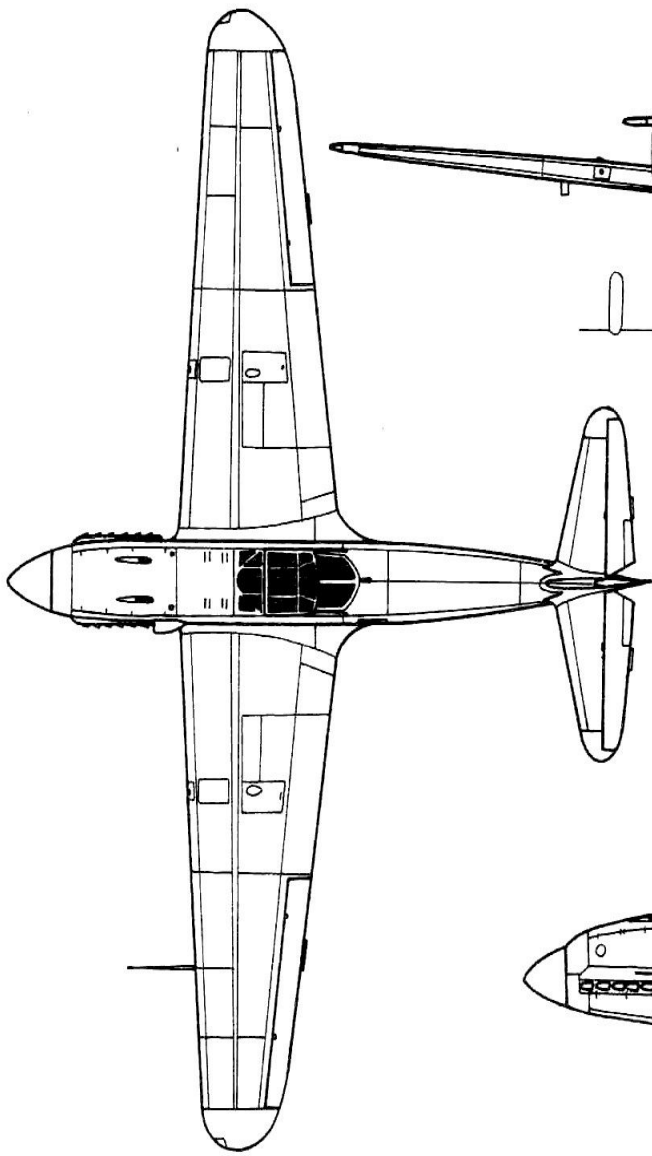

Ki.61-I-KAI-Hei

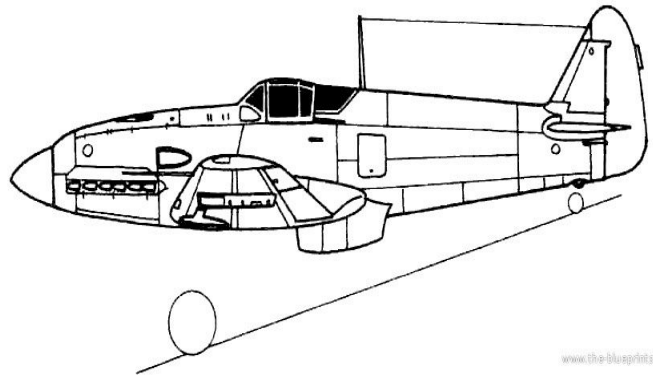

HISTOIRE

Le Tony a existé en 2 versions: le Kawasaki Ki.61-I Hien Tony et le Kawasaki Ki.61-II Hien Tony, déclinées respectivement en 4 et 2 sous-versions. Avant de les aborder individuellement en détail, il est nécessaire de connaître le système de désignation utilisé par les Japonais, pas toujours évident pour nous autres Occidentaux. Sans avoir la prétention de vouloir donner ici un cours de japonais, la principale information à retenir est la signification des appellations "Ko", "Otsu", "Hei" et "Tei". Elles sont les équivalents de "primo", "secundo", "tertio" et "quarto" en japonais. A celles-ci s'ajoute le terme "Kai" qui veut dire "modifié". Afin d'augmenter la puissance de feu pour faire face aux bombardiers américains, les Japonais envisagent l'installation de canons de 20 mm en lieu et place des mitrailleuses de 12,7 mm dans les ailes. L'indisponibilité du canon Ho.5, due à sa mise au point tardive, les oblige à se tourner vers l'Allemagne qui livre 800 canons MG.151/20 de 20 mm. L'adaptation de ce canon dans l'aile du Kawasaki Ki.61 Hien Tony nécessite l'installation d'un bossage plus volumineux et moins effilé. Le tube du canon dépassant du bord d'attaque identifie à coup sûr cette sous version .

Sitographie

Site Cyber Aéro breton = <http://cyber.breton.pagesperso-orange.fr/index.htm>

Site Cyber Aéro breton du pays = <http://cyber.breton.pagesperso-orange.fr/japon/japon.htm>



Site Cyber Aéro breton de l'avion = <http://cyber.breton.pagesperso->

[orange.fr/japon/ki_61ic.htm](http://cyber.breton.pagesperso-)

