

Nom de l'avion : Mikoyan-Gurevitch I-250 (N)

Type d'avion : Chasseur intercepteur monoplace monomoteur

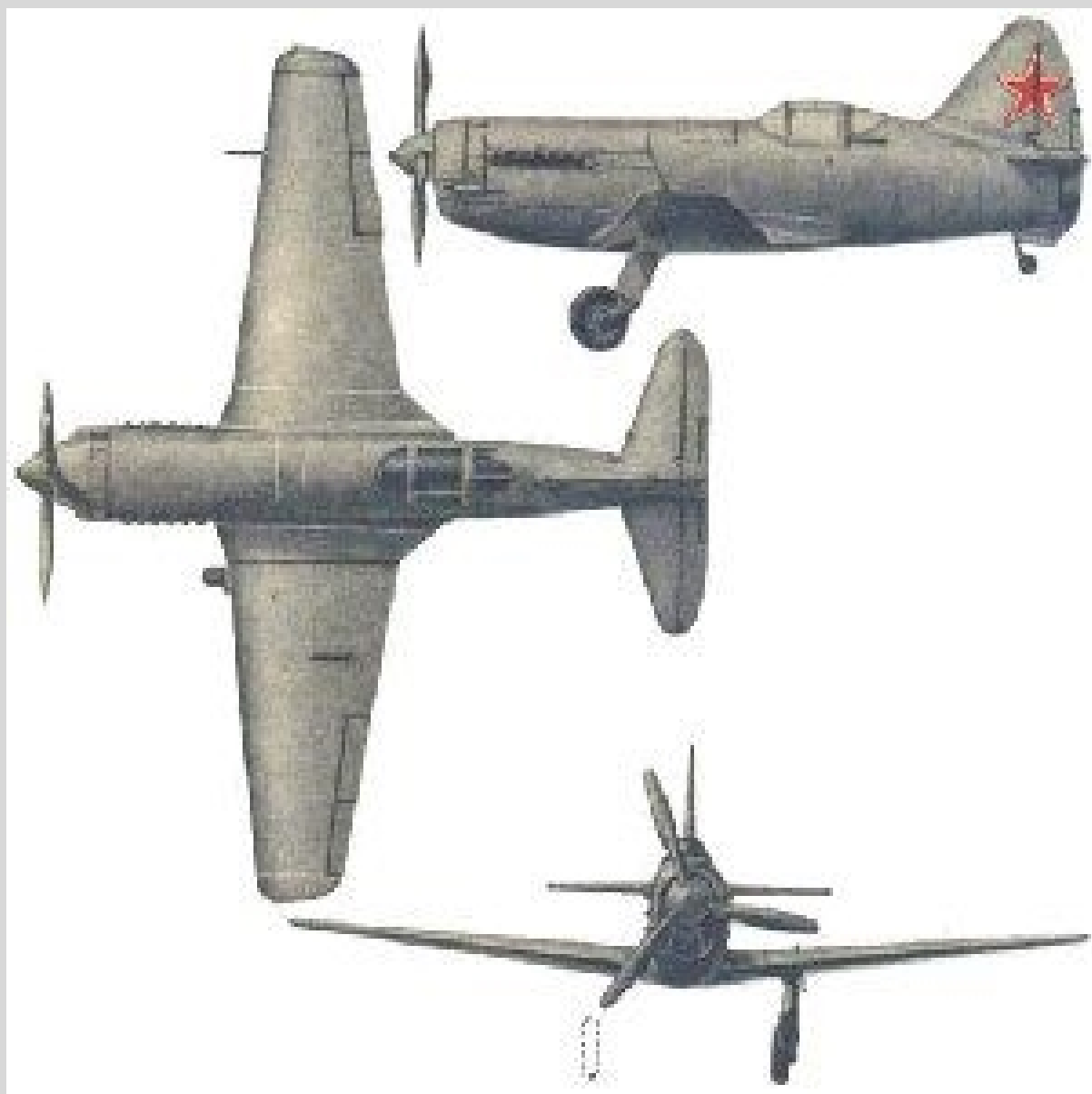

MOTORISATION

Klimov M-107A (VK-107A)



Moteur de 12 cylindres en V inversé refroidi par liquide
Puissance développée: 1050 ch au décollage, 1100 ch à 3700 m et 2950 ch

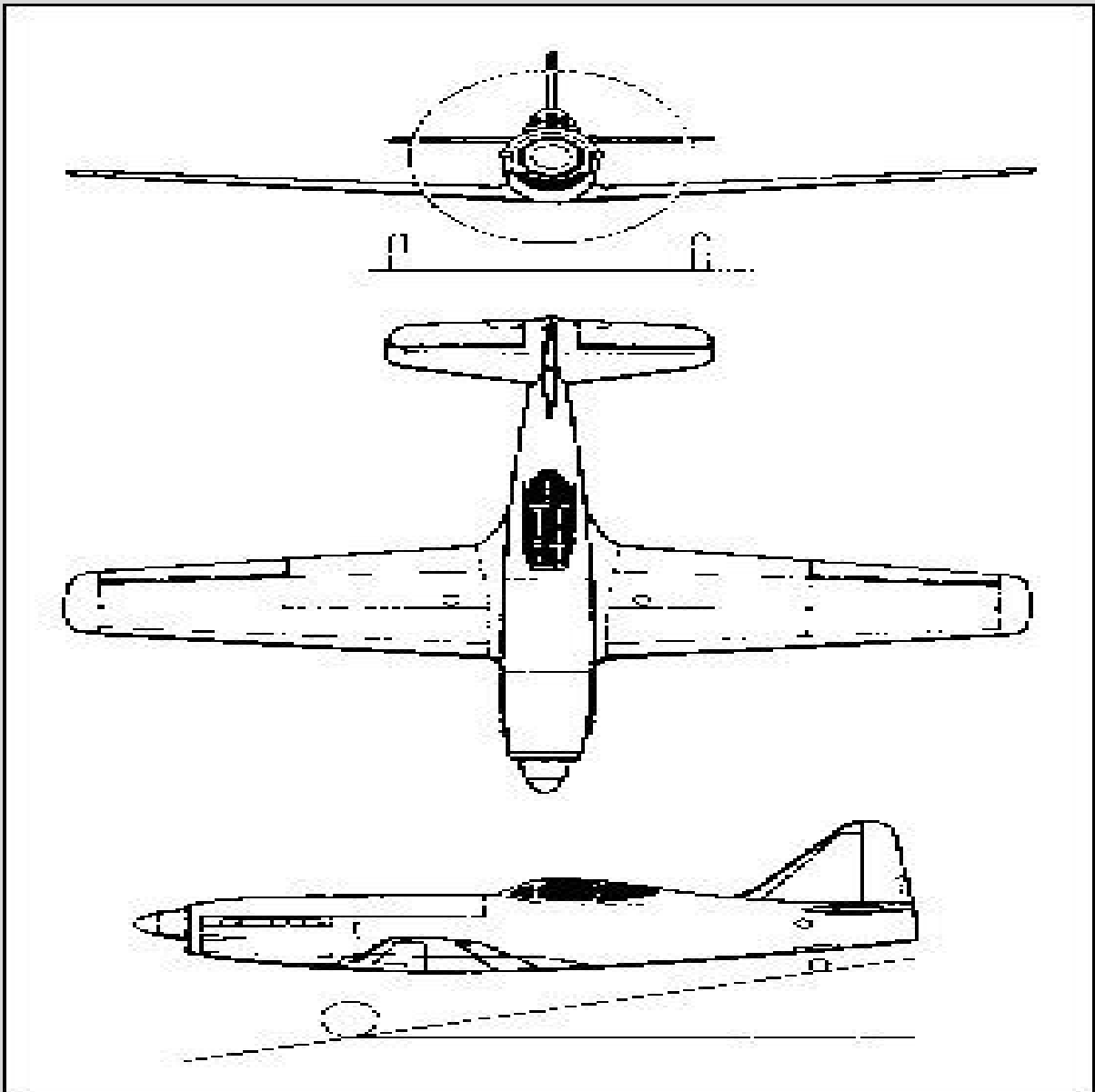

ARMEMENT

[1 canon Nudelman-Suranov 23 ou SHVAK avec 100 coups](#)

2 ou 4 mitrailleuses Beresin UB de 12,7 mm alimentées à 200 coups

PERFORMANCES

Vitesse maximale= 825 km/h à 5800 m en puissance combinée - 705 km/h à 5800 m avec le VK-107A seul

Plafond pratique= 11200 m - absolu : 11900 m

Rayon action= maxi : 1820 km avec le VK-107A seul



DIMENSIONS

Envergure	Longueur	Hauteur	Surface alaire
11,05 m	8,75 m	0 m	15,0 m ²



MASSES

Vide	Charge	Maximale
0 kg	0 kg	3680 kg

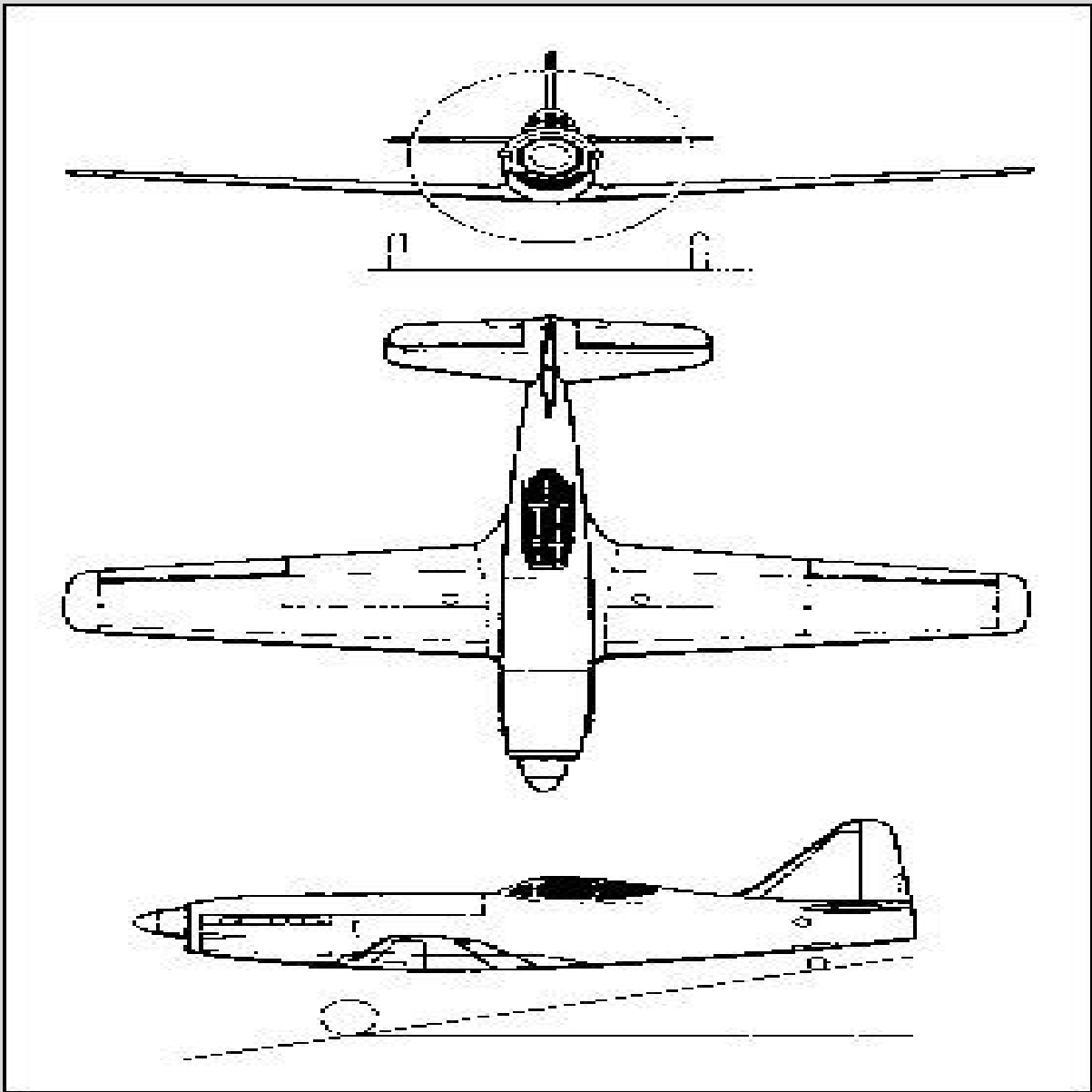

HISTOIRE

En 1944, le comité d'État pour la défense de l'URSS (GKO) ordonna aux grands avionneurs soviétiques de construire des « avions à réaction ». Ne disposant d'aucun réacteur à cette époque, le bureau d'étude de Mikoyan décida d'équiper un avion d'un GMP combiné ; il comprenait un moteur à pistons de 1 650 ch et un moto-compresseur. La puissance du moteur à piston était transmise d'une part à l'hélice et d'autre part à un compresseur alimentant une chambre de combustion. On avait un gain de puissance conséquent puisqu'on ajoutait à la puissance du moteur celle du compresseur et de sa chambre de combustion ; à 7 000 m, la puissance globale était de 2 800 ch. Le premier prototype sorti des usines le 26 février 1945 soit seulement 11 mois après le début du programme. Seize I-250 furent livrés à l'aviation navale de la flotte de la Baltique à partir de juillet 1947. En mai 1948, tous les I-250 furent retirés du service opérationnel sans jamais avoir été engagés dans des combats.

Sitographie

Site Cyber Aéro breton = <http://cyber.breton.pagesperso-orange.fr/index.htm>

Site Cyber Aéro breton du pays = <http://cyber.breton.pagesperso-orange.fr/urss/urss.htm>



Site Cyber Aéro breton de l'avion = http://cyber.breton.pagesperso-orange.fr/urss/i_250.htm

