

Nom de l'avion : Blohm und Voss Ha 139 Umbau

Type d'avion : Appareil de transport quadrimoteur de quadri/quinqplace

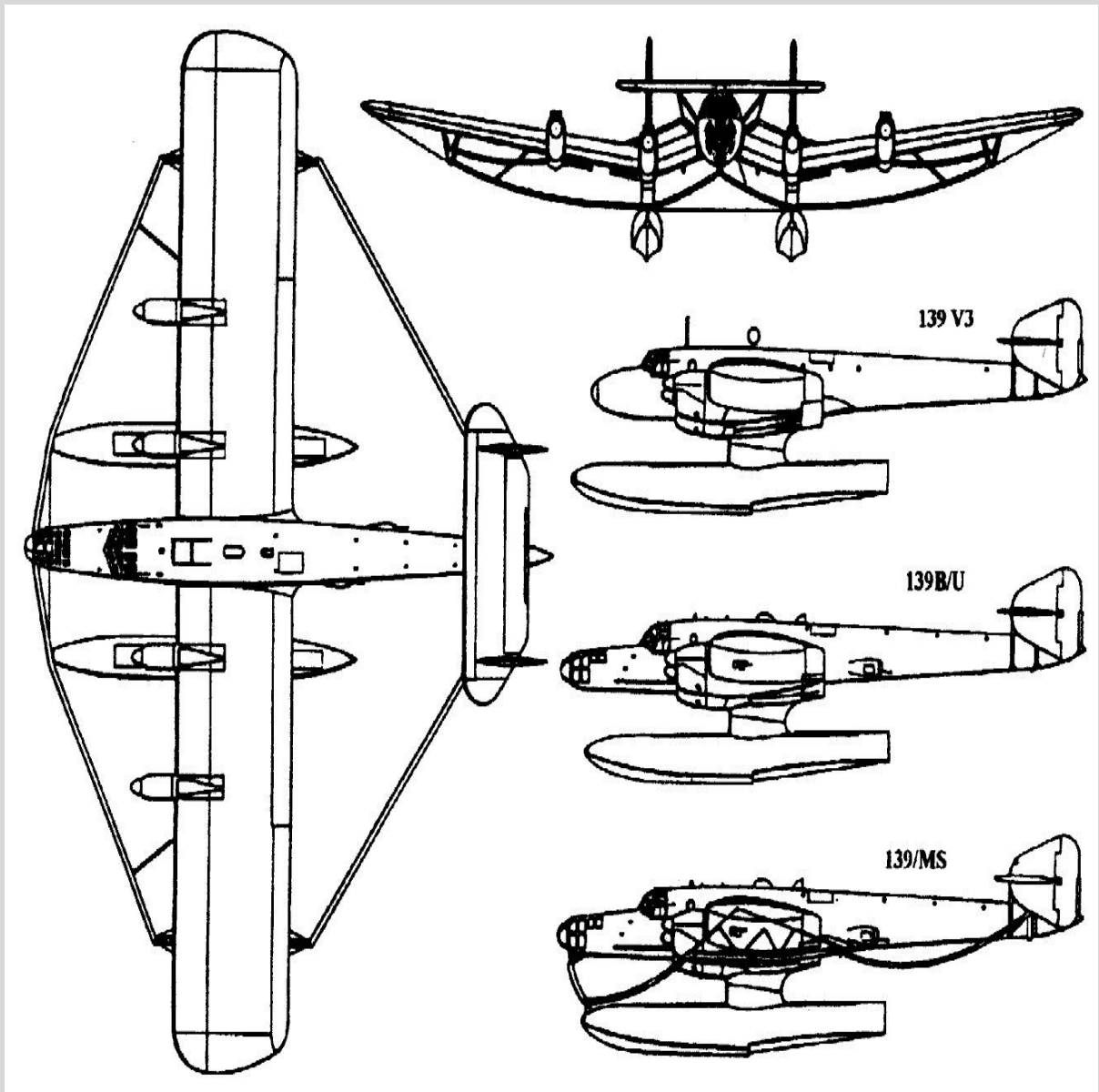

MOTORISATION

Junkers Jumo 205C-4

Moteur de 12 cylindres en V inversé refroidi par liquide
Puissance développée: 1050 ch au décollage, 1100 ch à 3700 m et 2950 ch

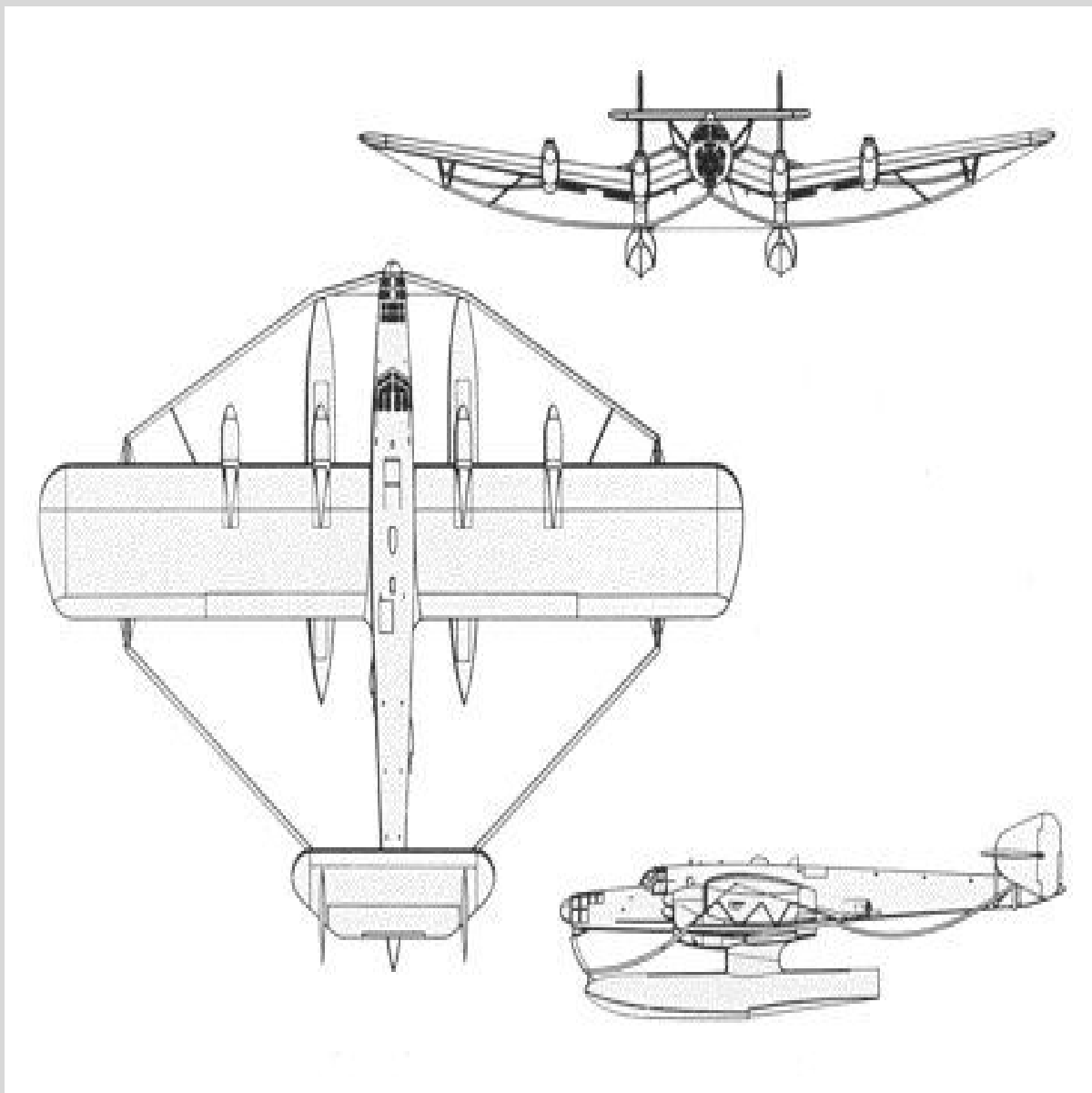

ARMEMENT



PERFORMANCES

Vitesse maximale= 400 km/h

Vitesse croisière= 350 km/h

Vitesse ascension= 6,6 m/s

Plafond pratique= 6800 m

Rayon action= 4400 km



DIMENSIONS

Envergure	Longueur	Hauteur	Surface alaire
27,0 m	19,50 m	4,50 m	117,0 m ²

MASSES

Vide	Charge	Maximale
10310 kg	16700 kg	0 kg

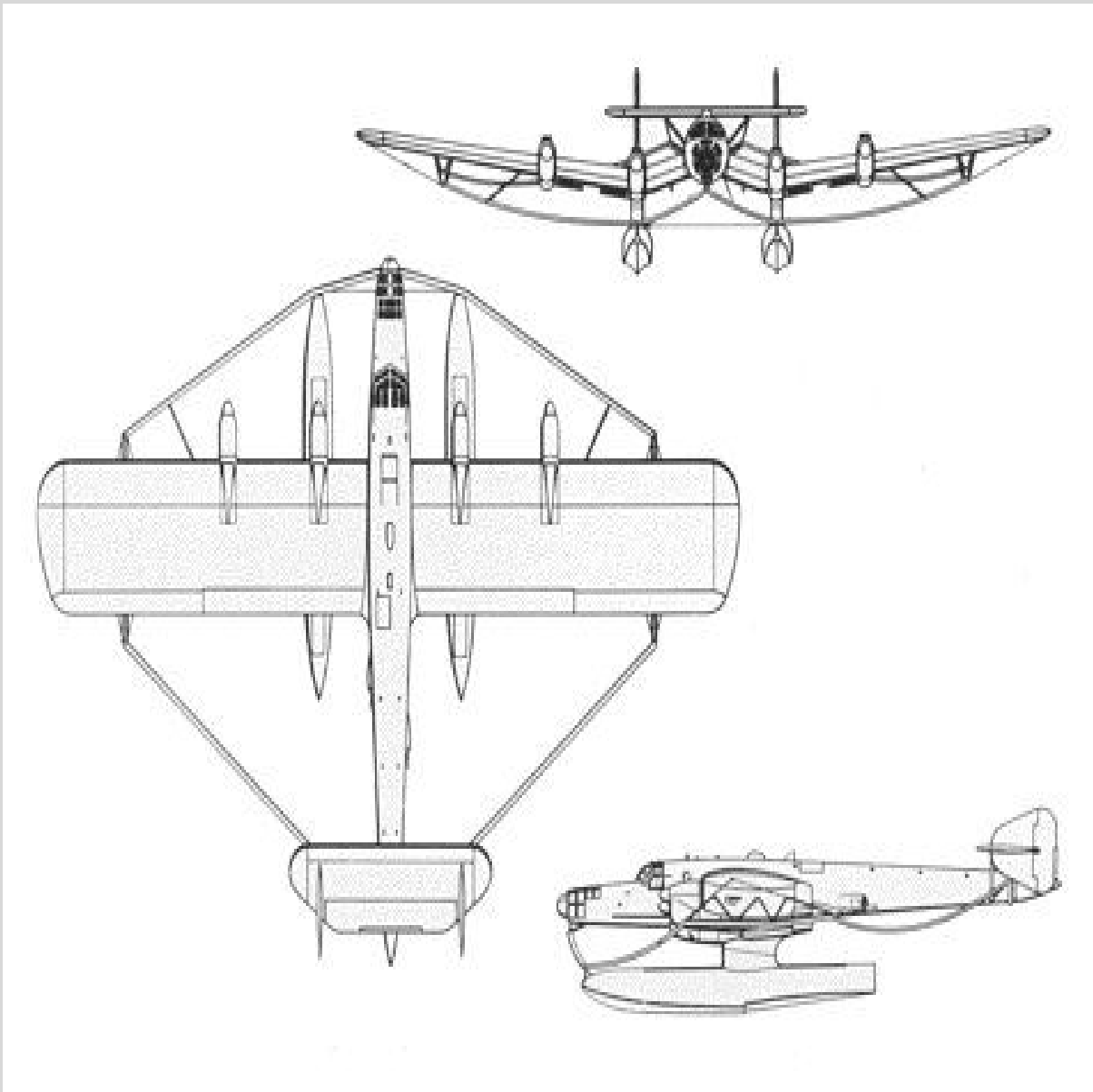

Sitographie

Site Cyber Aéro breton = <http://cyber.breton.pagesperso-orange.fr/index.htm>

Site Cyber Aéro breton du pays = <http://cyber.breton.pagesperso->

orange.fr/allemand/allemand.htm



Site Cyber Aéro breton de l'avion = <http://cyber.breton.pagesperso->

orange.fr/allemand/ha139.htm

