

Nom de l'avion : Focke-Wulf Fw 56 Stosser

Type d'avion : Appareil d'entrainement monomoteur monoplace

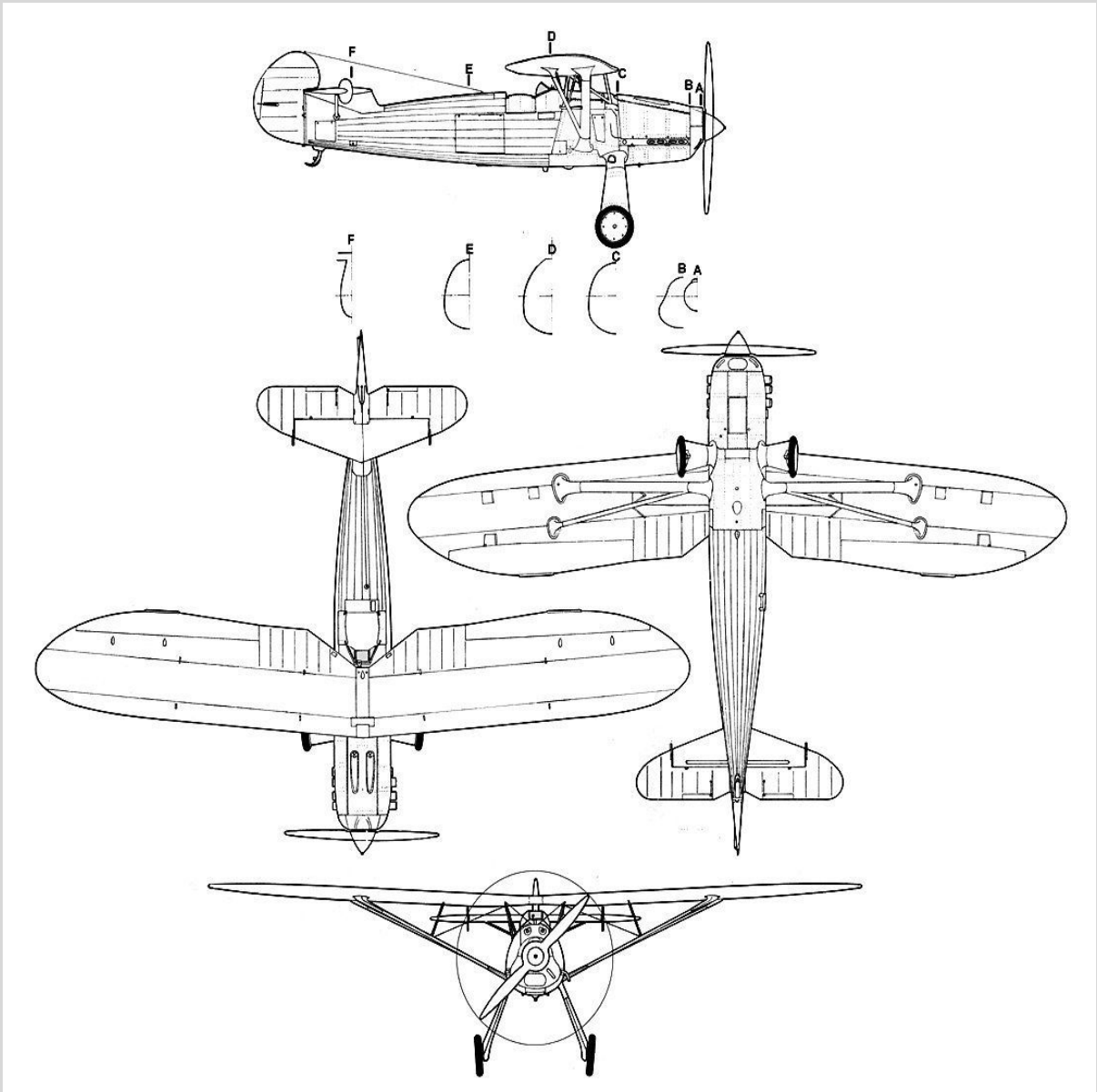

# MOTORISATION

Argus As 10C

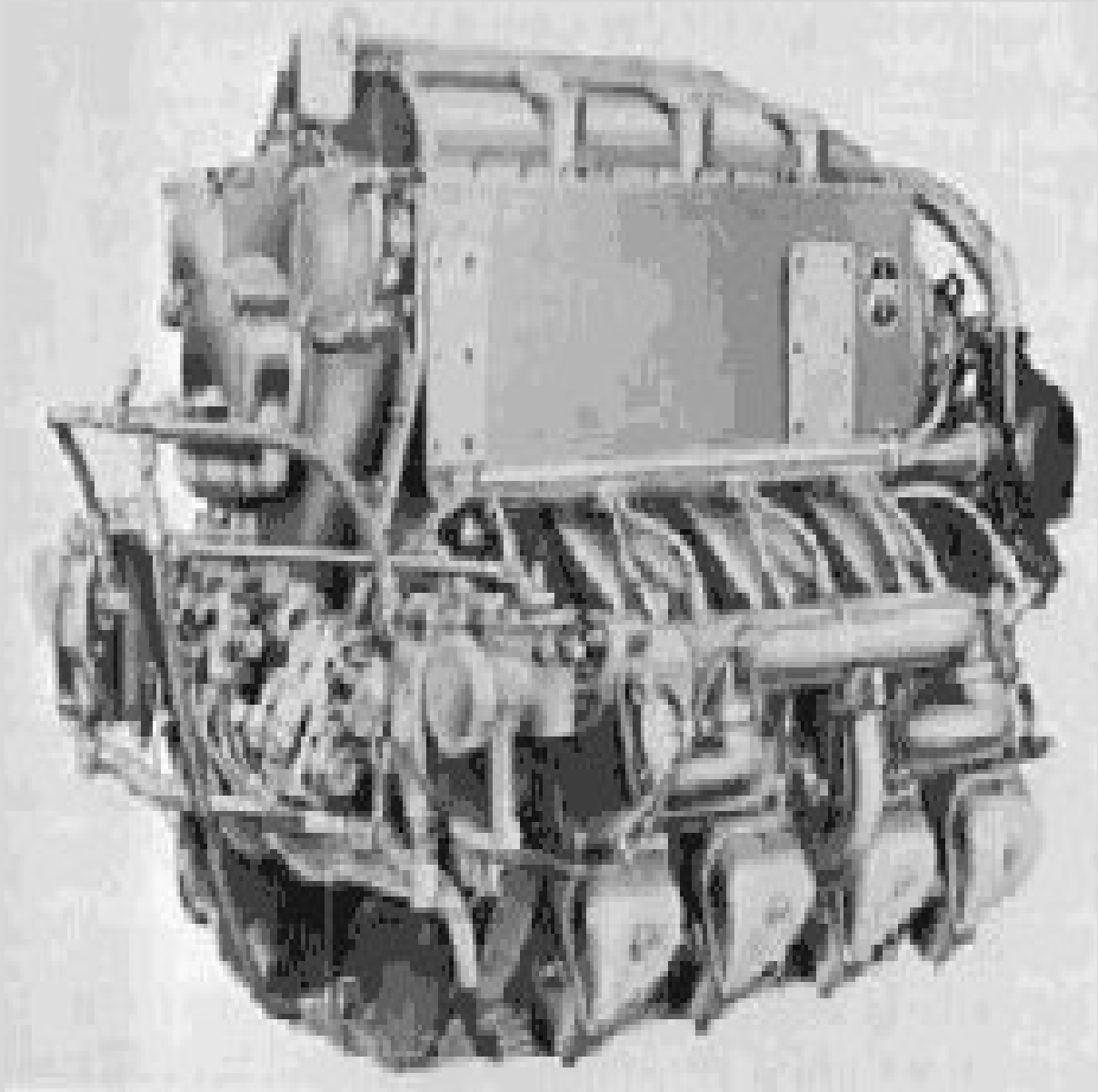

Moteur de 12 cylindres en V inversé refroidi par liquide  
Puissance développée: 1050 ch au décollage, 1100 ch à 3700 m et 2950 ch

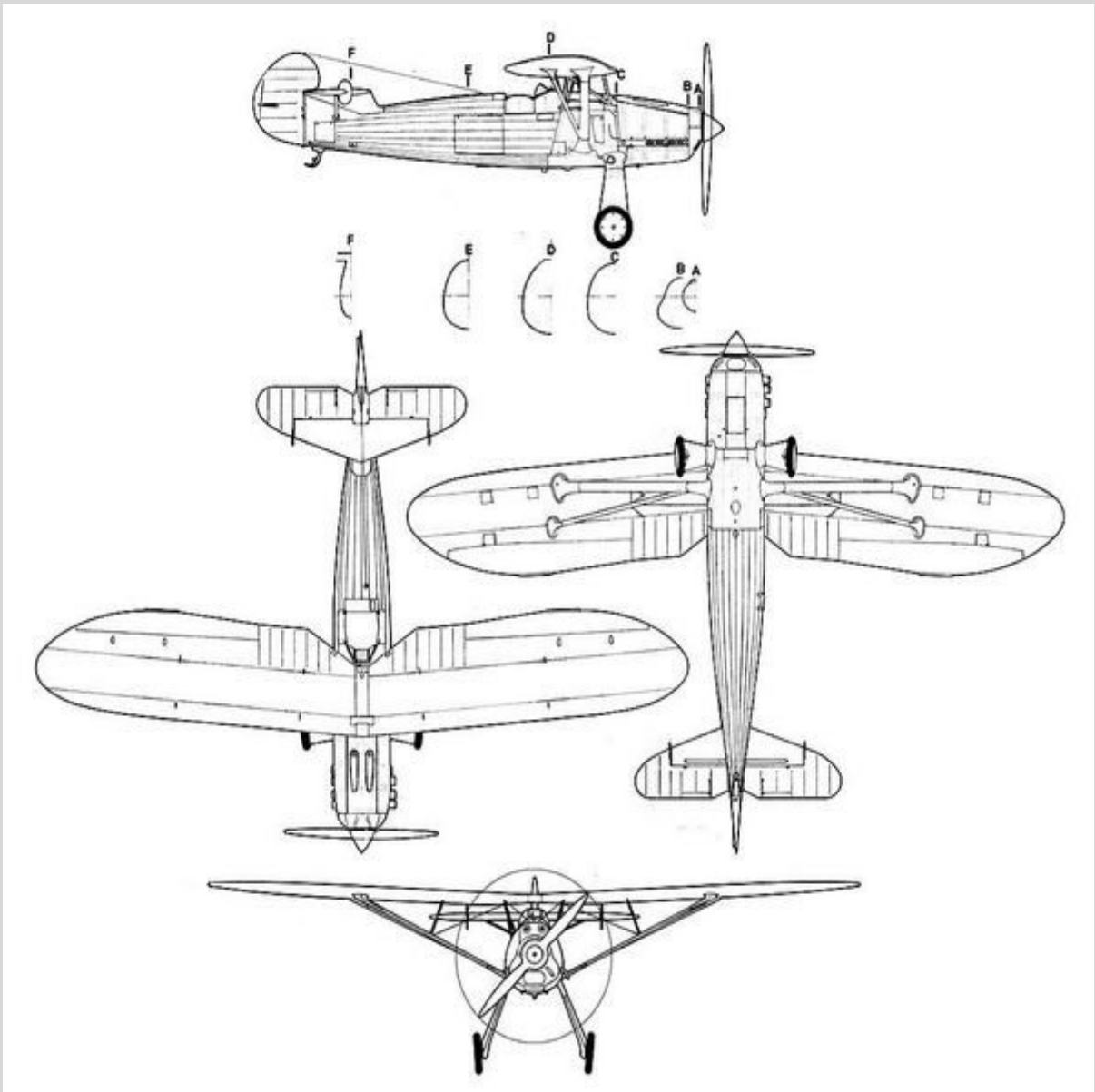

## ARMEMENT

[2 mitrailleuses MG17 de 7,9 mm](#)

3 bombes de 10 kg



## PERFORMANCES

Vitesse maximale= 280 km/h

Vitesse croisière= 255 km/h - atter.: 90 km/h

Vitesse ascension= 8,4 m/s

Plafond pratique= 6200 m

Rayon action= 385 km



## DIMENSIONS

| Envergure | Longueur | Hauteur | Surface alaire   |
|-----------|----------|---------|------------------|
| 10,0 m    | 7,60 m   | 2,60 m  | 0 m <sup>2</sup> |



## MASSES

| Vide   | Charge | Maximale |
|--------|--------|----------|
| 755 kg | 985 kg | 995 kg   |

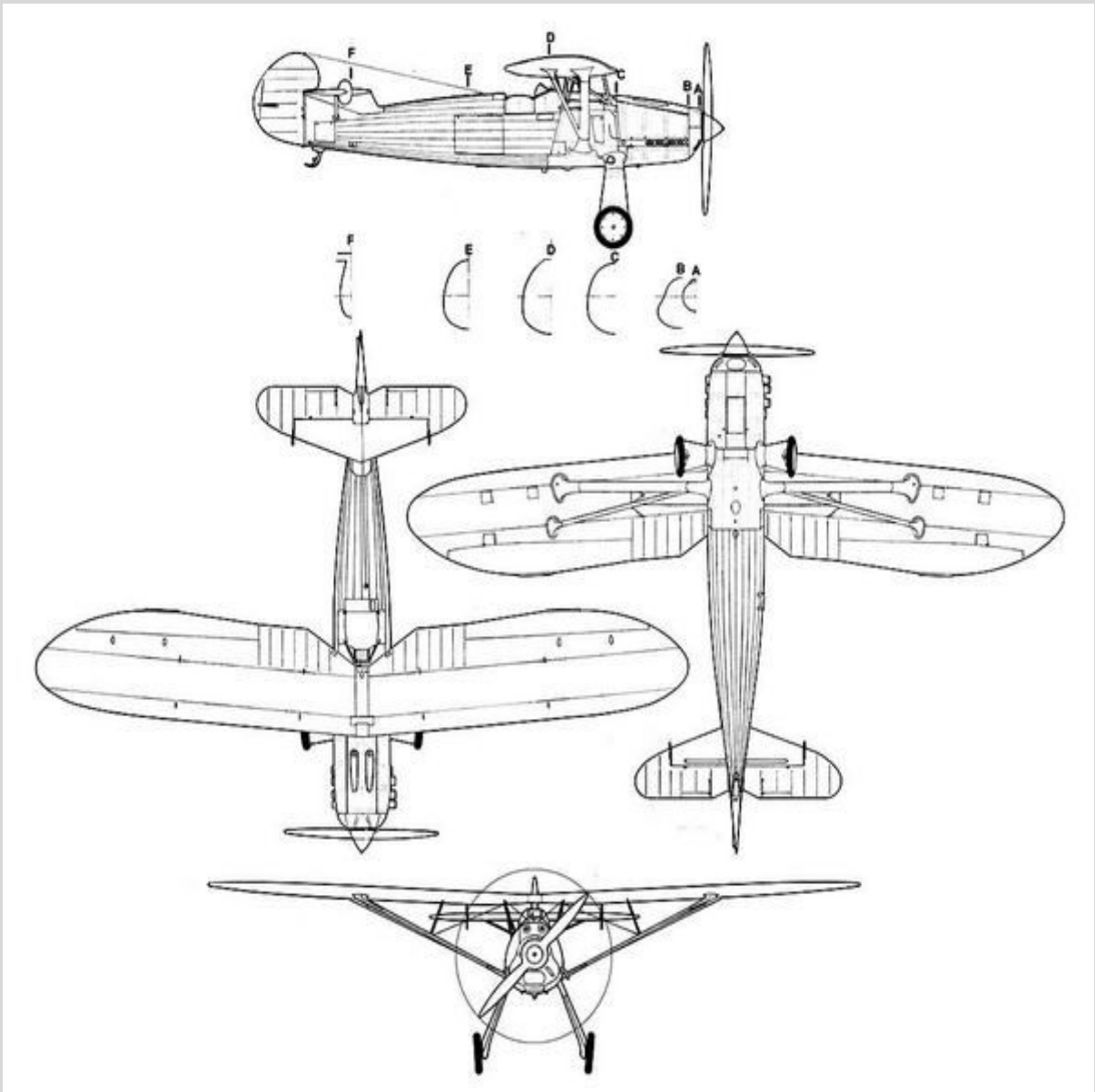



## HISTOIRE

Le Focke-Wulf Fw 56 Stosser était un avion d'entraînement et de chasse léger des années 30. C'était un appareil monoplane à ailes hautes, monoplace et monomoteur possédant un train d'atterrissage tricycle fixe et des ailes en bois. Il fut conçu suite à une demande du Reich Air Ministry pour un appareil à la fois de chasse légère et d'entraînement, Kurt Tank (ingénieur-chef de l'usine de Focke-Wulf) s'attela au programme. En novembre 1933, le prototype (Focke-Wulf Fw 56 A-1 Stosser) sortit d'usine pour son premier vol. Un peu plus tard, fut construit le deuxième prototype qui différait du premier par son fuselage et qui possédait des ailes métalliques plutôt qu'en bois. En février 1934, vint le tour du troisième prototype qui fut le bon en revenant à des ailes en bois. En 1935, l'appareil fut en mis en concurrence avec l'Arado Ar 76 et le Heinkel He 74 et fut déclaré vainqueur. A partir de cette année, la production du Focke-Wulf Fw 56 Stosser débuta et environ 1000 exemplaires sortiront d'usine entre 1936 (date de sa mise en service) et 1940, beaucoup seront exportés vers l'Autriche et la Hongrie. Premier vol du prototype: 1933 Production: 900 exemplaires

## Sitographie

Site Cyber Aéro breton = <http://cyber.breton.pagesperso-orange.fr/index.htm>

Site Cyber Aéro breton du pays = <http://cyber.breton.pagesperso->

[orange.fr/allemand/allemand.htm](http://orange.fr/allemand/allemand.htm)



Site Cyber Aéro breton de l'avion = <http://cyber.breton.pagesperso->

[orange.fr/allemand/fw56.htm](http://orange.fr/allemand/fw56.htm)

