

**Nom de l'avion : Bristol Beaufort Mk II**

Type d'avion : Bombardier-torpilleur bimoteur quadriplace

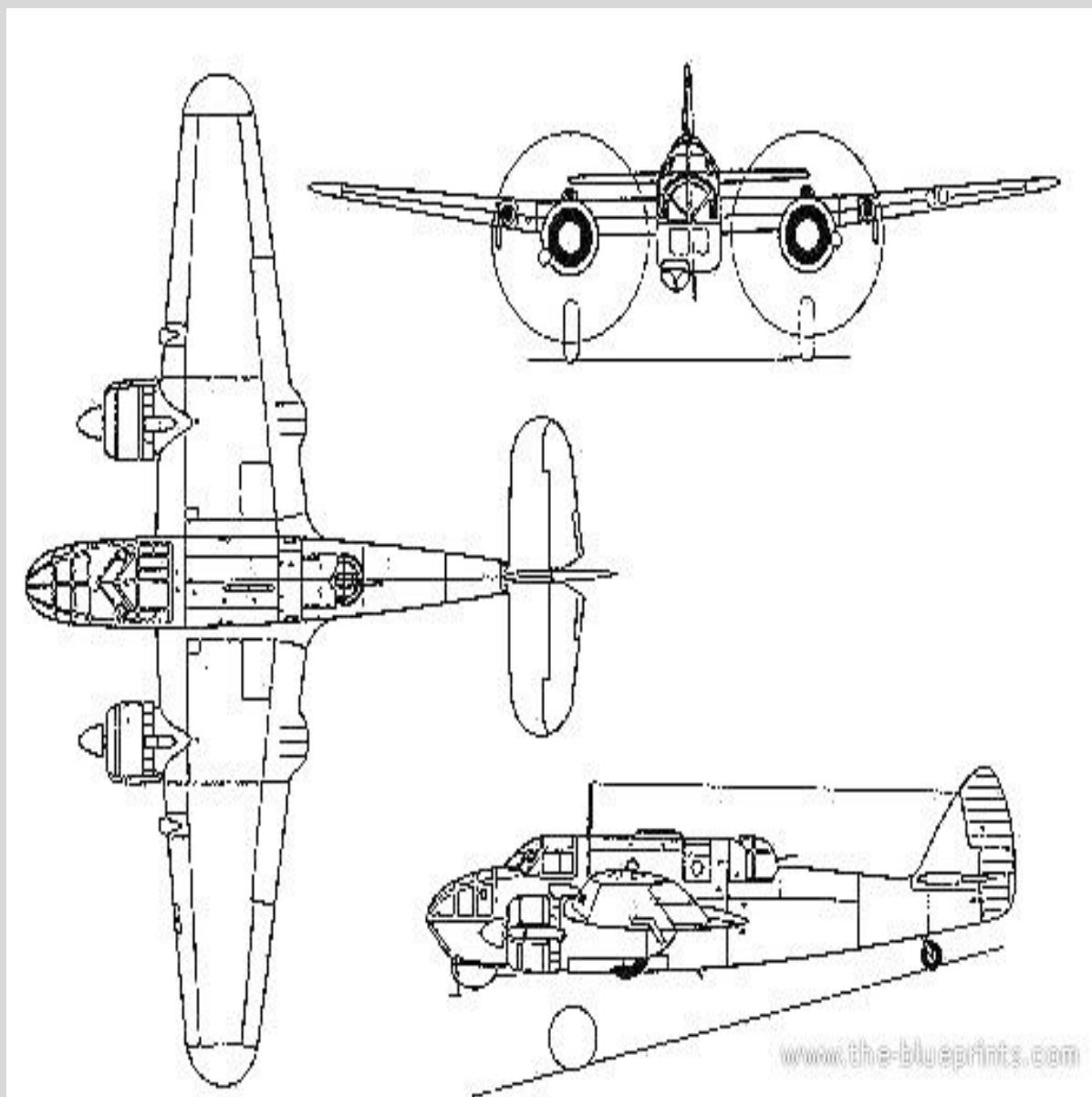

# MOTORISATION

Twin Wasp

Moteur de 12 cylindres en V inversé refroidi par liquide

Puissance développée: 1050 ch au décollage, 1100 ch à 3700 m et 2950 ch

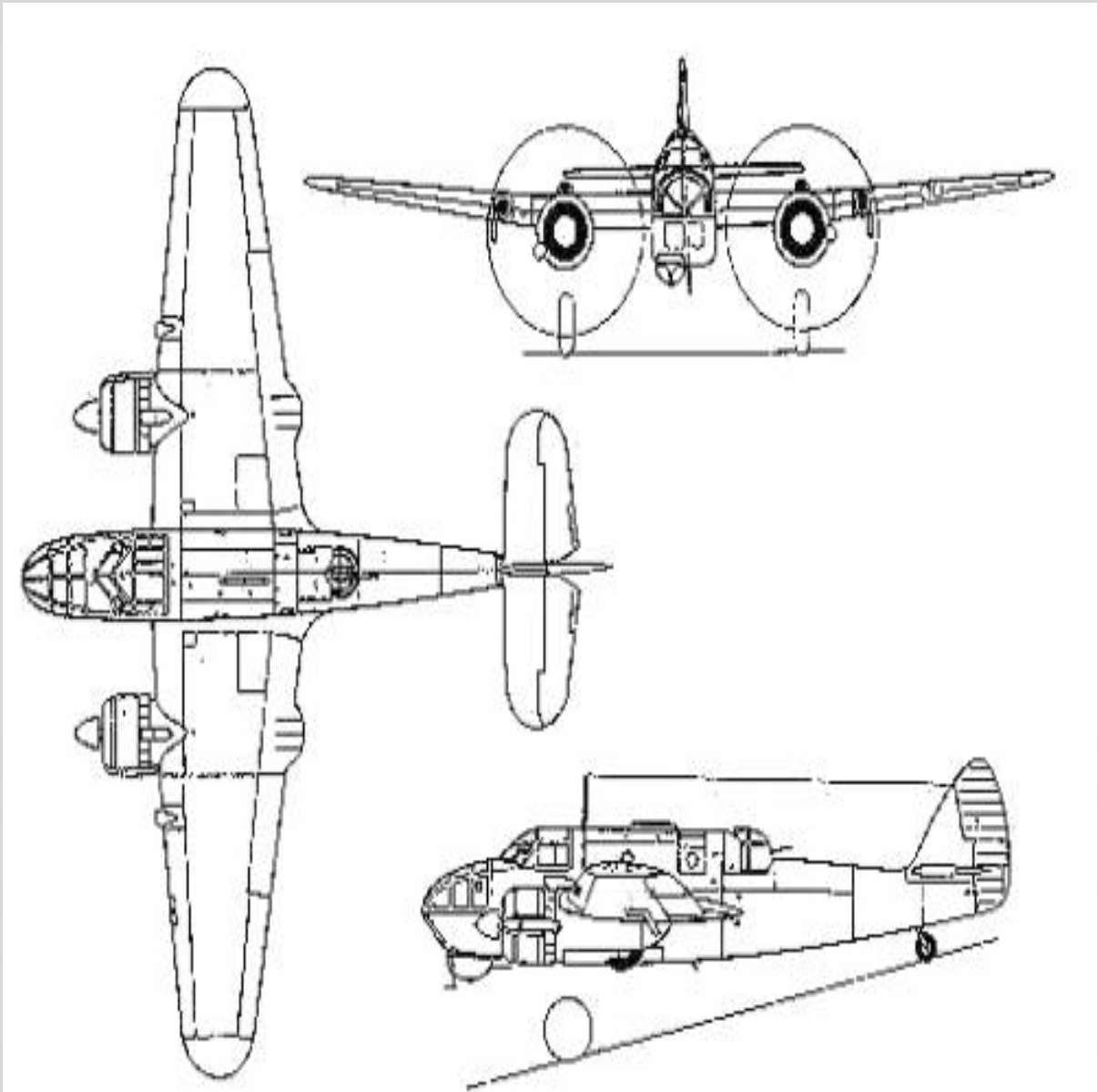

## ARMEMENT

4 mitrailleuses de 7,6 mm

680 kg de bombes ou 1 torpille de 725 kg



## **PERFORMANCES**

Vitesse maximale= 430 km/h

Vitesse croisière= 430 km/h

Plafond pratique= 7500 m

Rayon action= 1700 km



## DIMENSIONS

Envergure	Longueur	Hauteur	Surface alaire
17,35 m	13,90 m	0 m	0 m <sup>2</sup>



## MASSES

Vide	Charge	Maximale
0 kg	9550 kg	0 kg

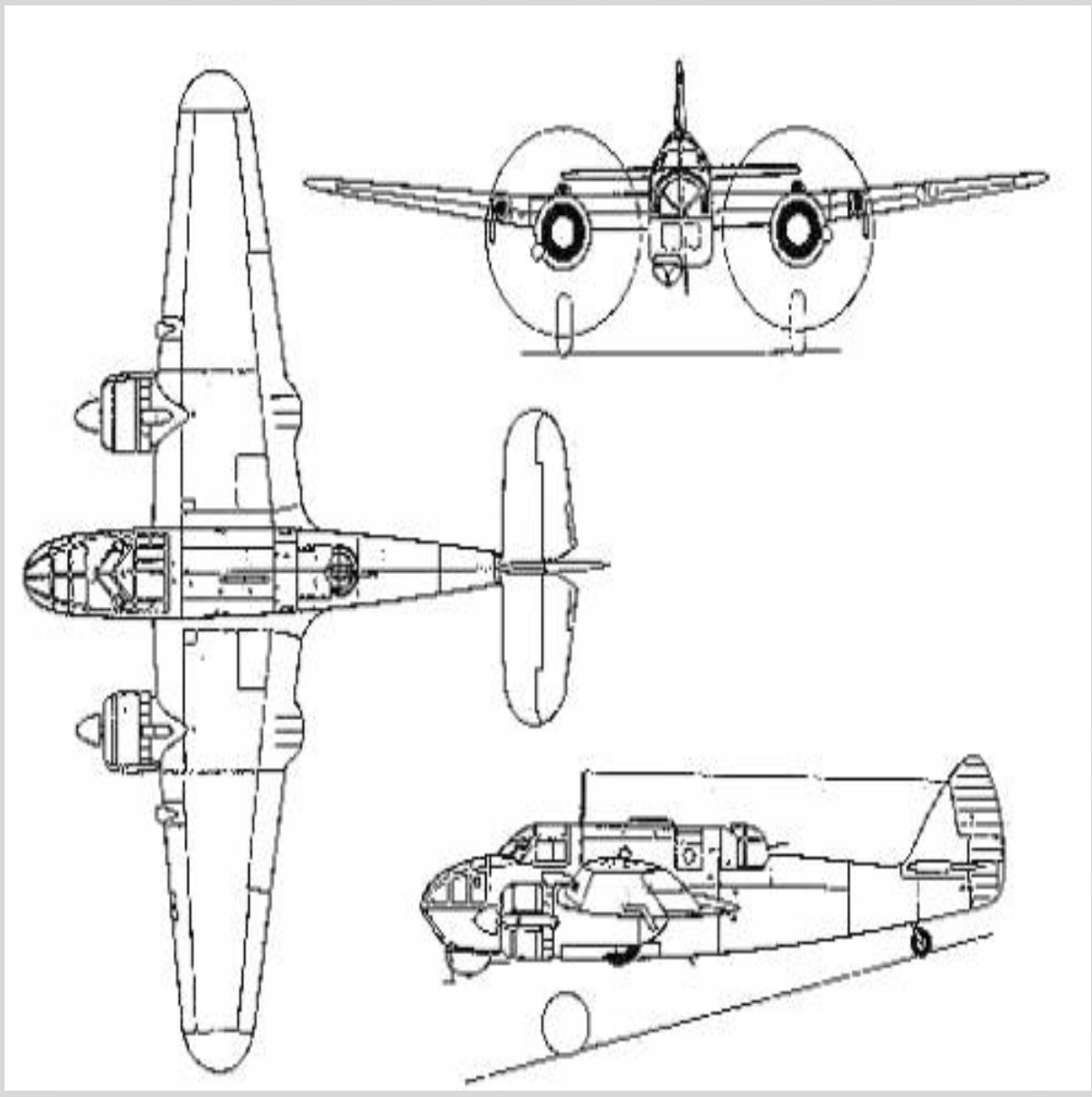



## HISTOIRE

Le Beaufort Mk I, qui effectua son vol inaugural le 15 octobre 1938 et dont les premiers exemplaires étaient propulsés par des Bristol Taurus II en étoile de 1 010 ch (plus tard remplacés par des Taurus VI), entra en service dans le Squadron 22 au mois de décembre 1939 et accomplit sa première mission de mouillage de mines le 15 août 1940. Le Beaufort fut également le premier avion de la RAF à larguer, le 7 mai, la bombe de 907 kg. La production totale du Beaufort Mk I s'éleva à 965 appareils, version suivie par le Beaufort Mk II, qui était muni de moteurs en étoile Pratt & Whitney Twin Wasp américains ; il continua à être construit jusqu'en 1943 et fut réalisé à 415 exemplaires. Les derniers Beaufort Mk II étaient des avions d'entraînement sur lesquels la tourelle dorsale à deux mitrailleuses avait été supprimée. Les Beaufort équipèrent six squadrons du Coastal Command basés au Royaume-Uni et quatre unités implantées au Proche-Orient ; ils se rendirent célèbres en attaquant les navires de guerre allemands Scharnhorst et Gneisenau dans le port de Brest le 6 avril 1941 (le Flying Officer K. Campbell du Squadron 22 fut décoré de la Victoria Cross à titre posthume pour la bravoure dont il fit preuve à cette occasion).

## Sitographie

Site Cyber Aéro breton = <http://cyber.breton.pagesperso-orange.fr/index.htm>

Site Cyber Aéro breton du pays = <http://cyber.breton.pagesperso->

[orange.fr/angleter/angleter.htm](http://orange.fr/angleter/angleter.htm)



Site Cyber Aéro breton de l'avion = <http://cyber.breton.pagesperso->

[orange.fr/angleter/beaufor2.htm](http://orange.fr/angleter/beaufor2.htm)

