

Nom de l'avion : Mureaux 117

Type d'avion : Appareil de reconnaissance monomoteur

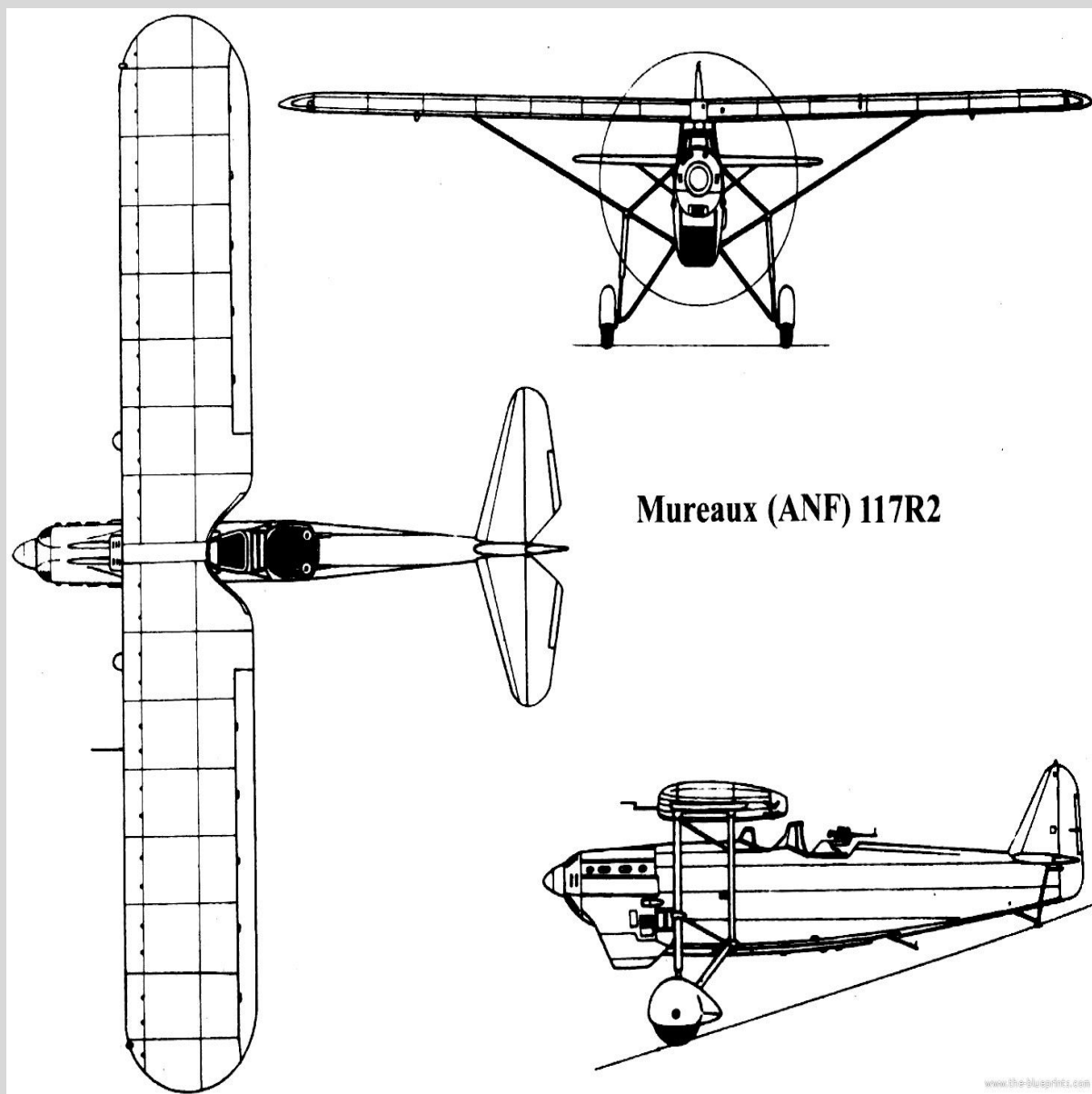

MOTORISATION

Hispano-Suiza 12Y-31

Moteur de 12 cylindres en V inversé refroidi par liquide
Puissance développée: 1050 ch au décollage, 1100 ch à 3700 m et 2950 ch

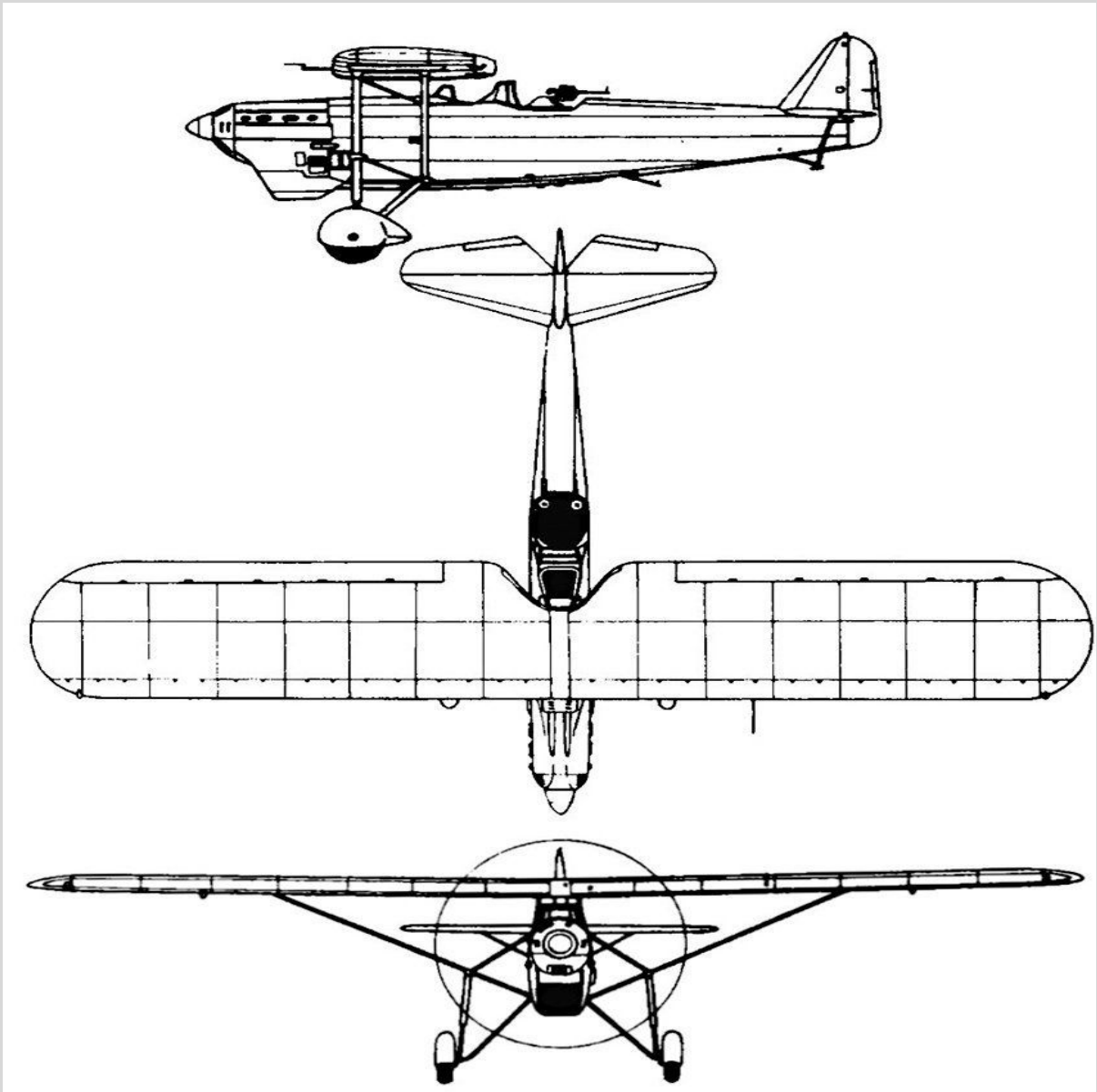

ARMEMENT



PERFORMANCES

Vitesse maximale= 315 km/h à 3500 m

DIMENSIONS

Envergure	Longueur	Hauteur	Surface alaire
15,40 m	10,20 m	3,80 m	34,90 m ²

MASSES

Vide	Charge	Maximale
------	--------	----------

0 kg

0 kg

0 kg

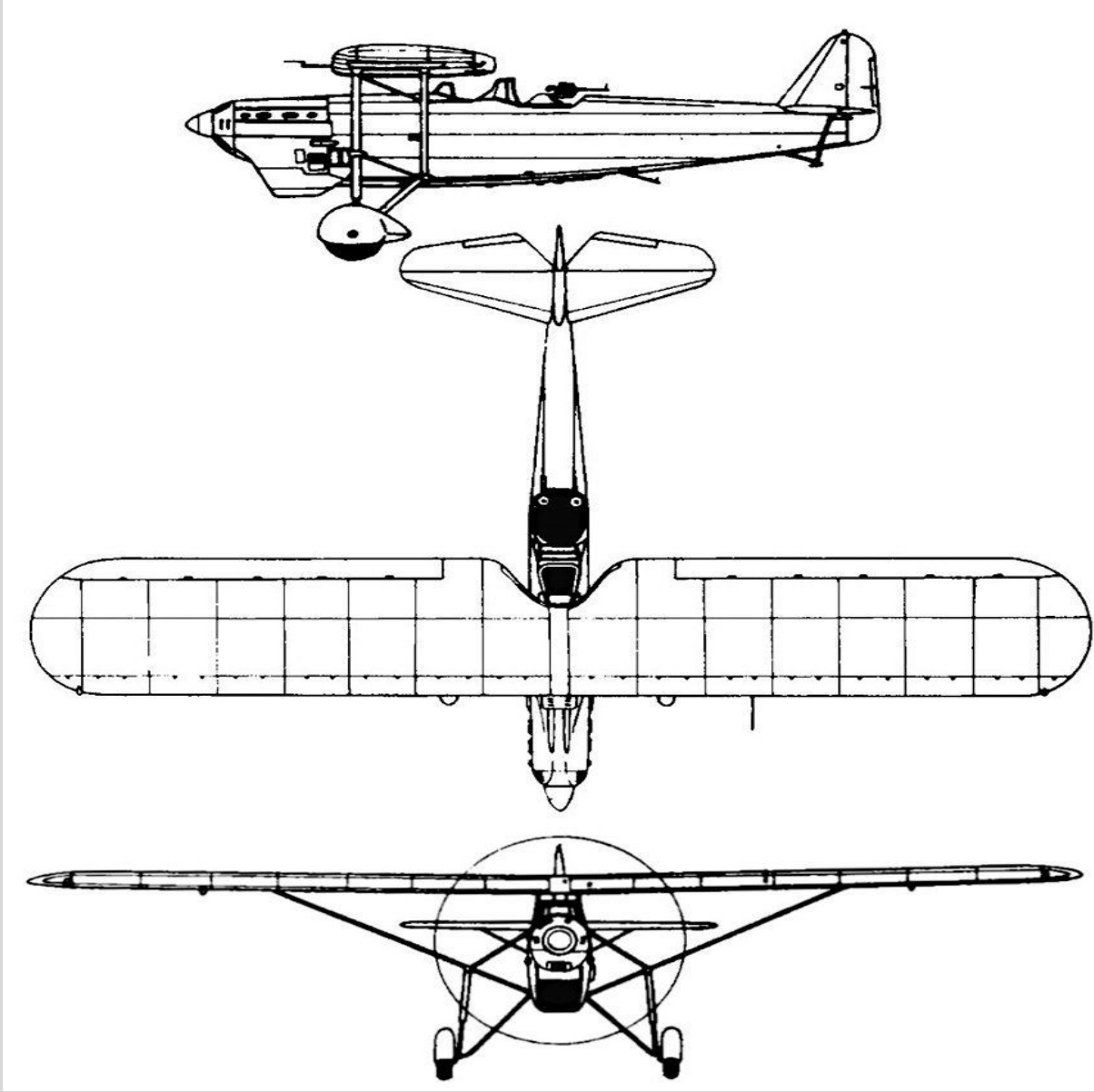

HISTOIRE

L'A.N.F. 117 fut le dernier de la longue série des appareils de reconnaissance à ailes parasol nés avec le type Mureaux 113 et Mureaux 115. Le prototype du Mureaux 117 fit ses premiers essais en janvier 1935. Une commande de 51 appareils fut alors placée. Elle comprenait une dizaine de Mureaux 117 R.2/B.2 (reconnaissance-bombardier biplace) Le 2 septembre 1939, les A.N.F. 117 étaient répartis au sein de 19 Groupes Aériens d'Observation. Ces groupes devinrent opérationnels en attendant d'être équipés du Potez 63.11 plus moderne. Ce fut un Mureaux 115 du Groupe d'observation 553 qui eut le triste honneur d'être le premier avion français abattu au-dessus de Karlsruhe durant une mission d'observation le 8 septembre 1939. Quoiqu'ils furent restreints à des missions de liaison et d'entraînement, à la signature de l'Armistice, les 53 derniers survivants furent envoyés à la casse .

Sitographie

Site Cyber Aéro breton = <http://cyber.breton.pagesperso-orange.fr/index.htm>

Site Cyber Aéro breton du pays = <http://cyber.breton.pagesperso-orange.fr/france/france.htm>



Site Cyber Aéro breton de l'avion = <http://cyber.breton.pagesperso->

orange.fr/france/muro_117.htm

