

Nom de l'avion : Messerschmitt Me 209 V-4

Type d'avion : Chasseur-intercepteur monomoteur monoplace

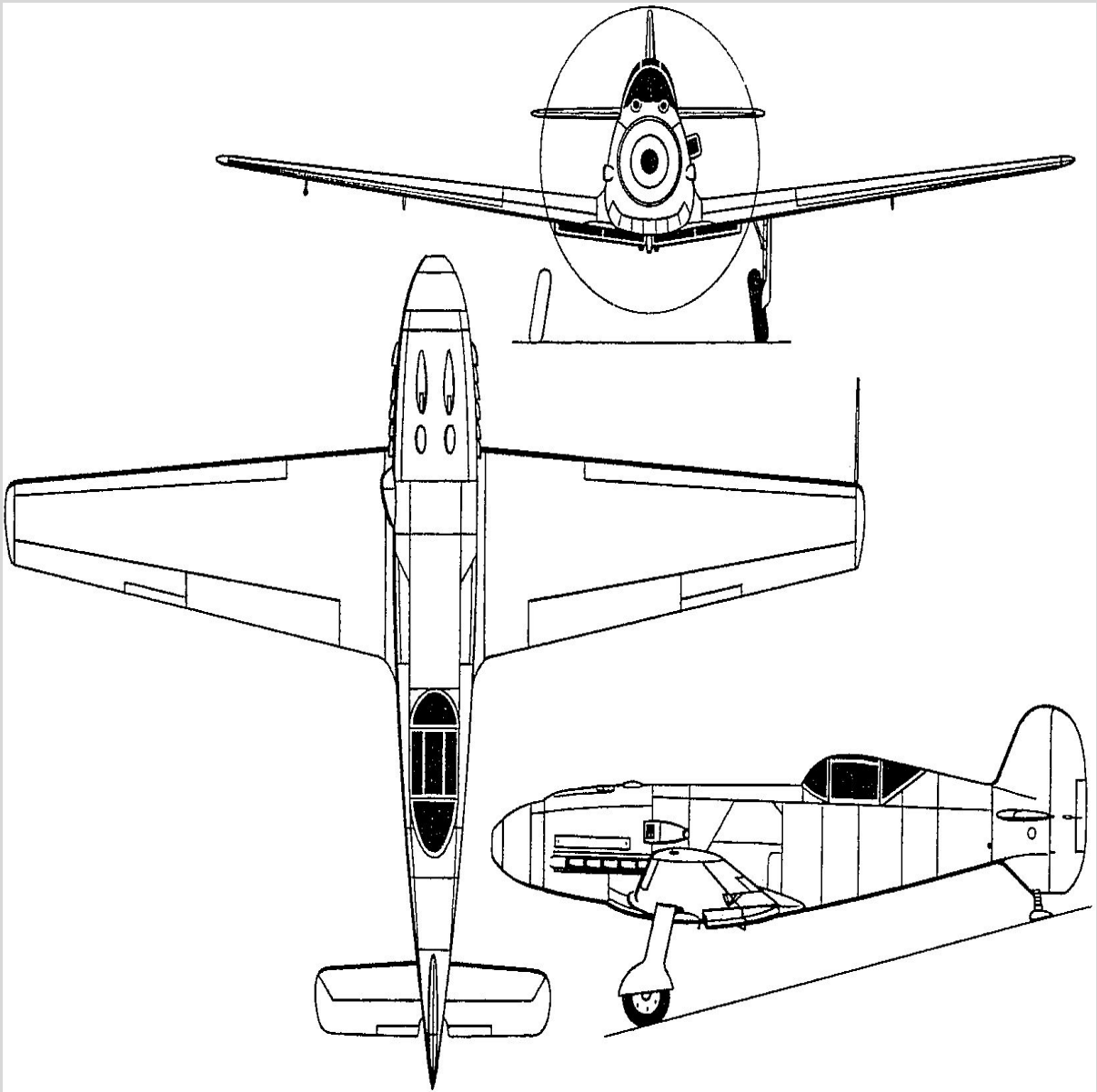

MOTORISATION

Daimler-Benz DB 601N

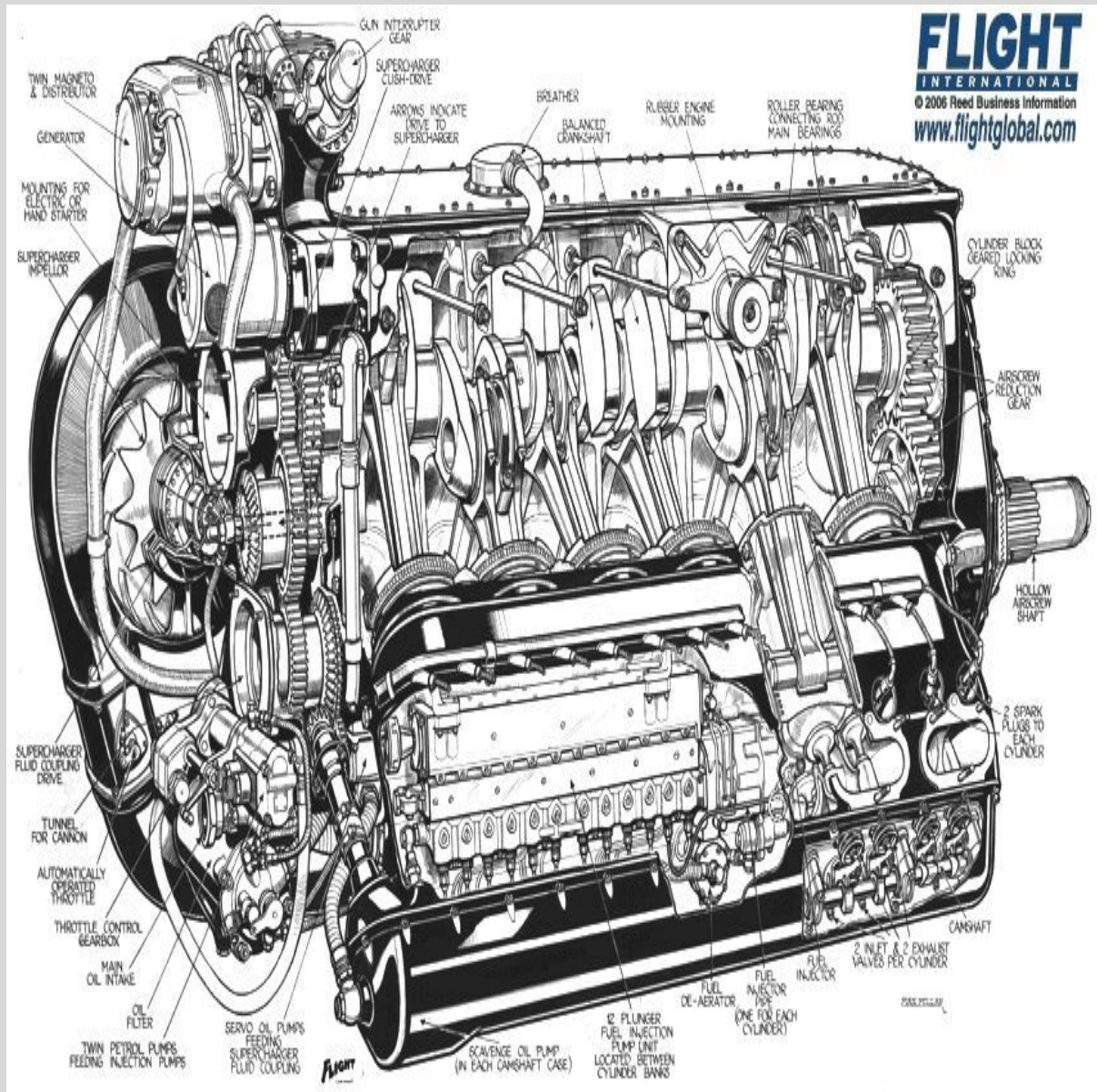

Moteur de 12 cylindres en V inversé refroidi par liquide

Puissance développée: 1050 ch au décollage, 1100 ch à 3700 m et 2950 ch

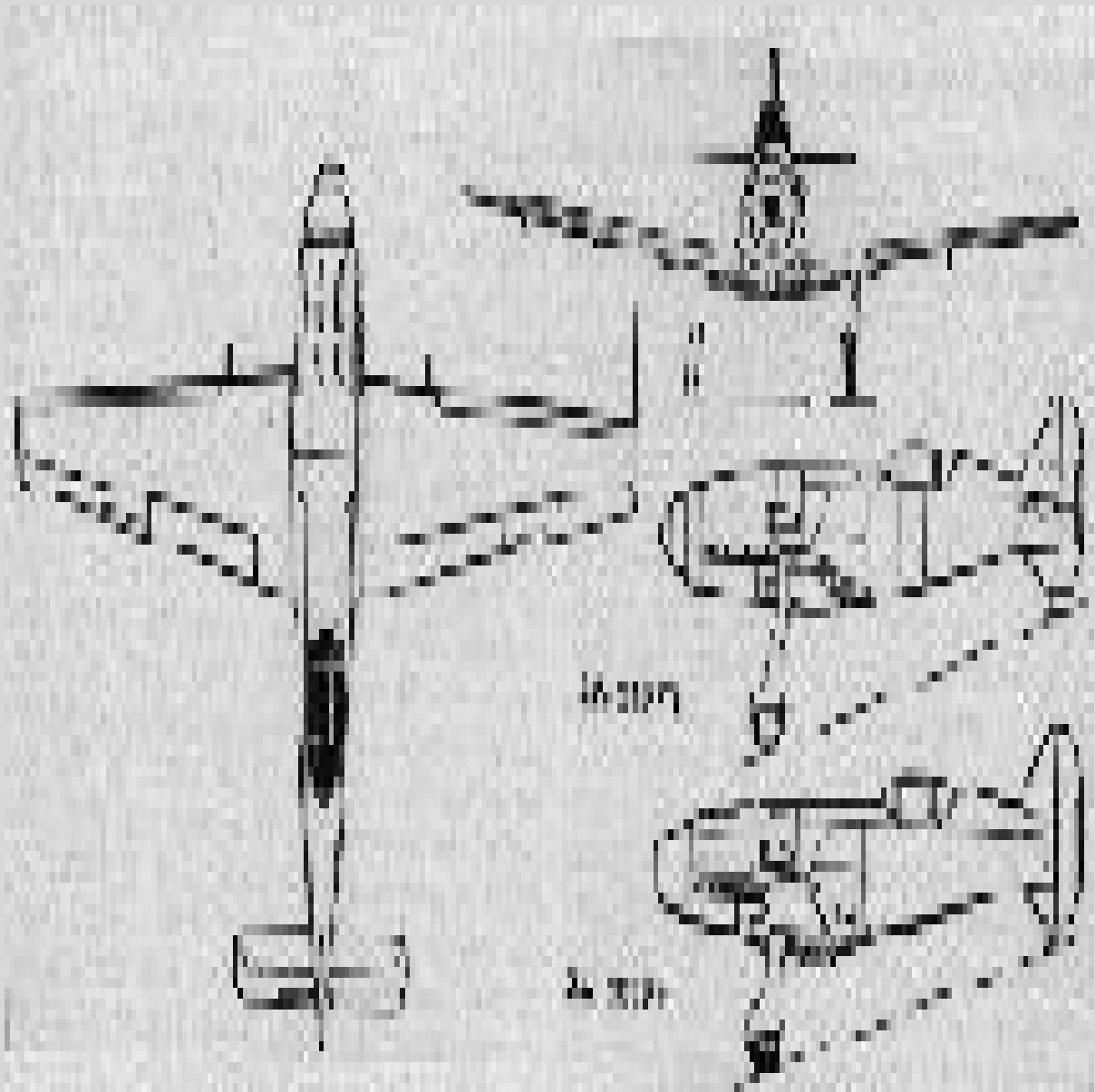

ARMEMENT

[1 canon MK108 de 30 mm par le moyeu](#)

[2 mitrailleuses MG17 de 7,9 mm sur le capot](#)



PERFORMANCES

Vitesse maximale= 600 km/h à 6000 m - 605 km/h à 6100 m - 500 km/h à 5000 m

Vitesse croisière= 490 km/h à 5030 m

Vitesse ascension= init: 18,75 m/s - maxi: 18,85 m/s

Plafond pratique= 11000 m



DIMENSIONS

Envergure	Longueur	Hauteur	Surface alaire
9,30 m	7,25 m	0 m	0 m ²



MASSES

Vide	Charge	Maximale
2270 kg	0 kg	2800 kg

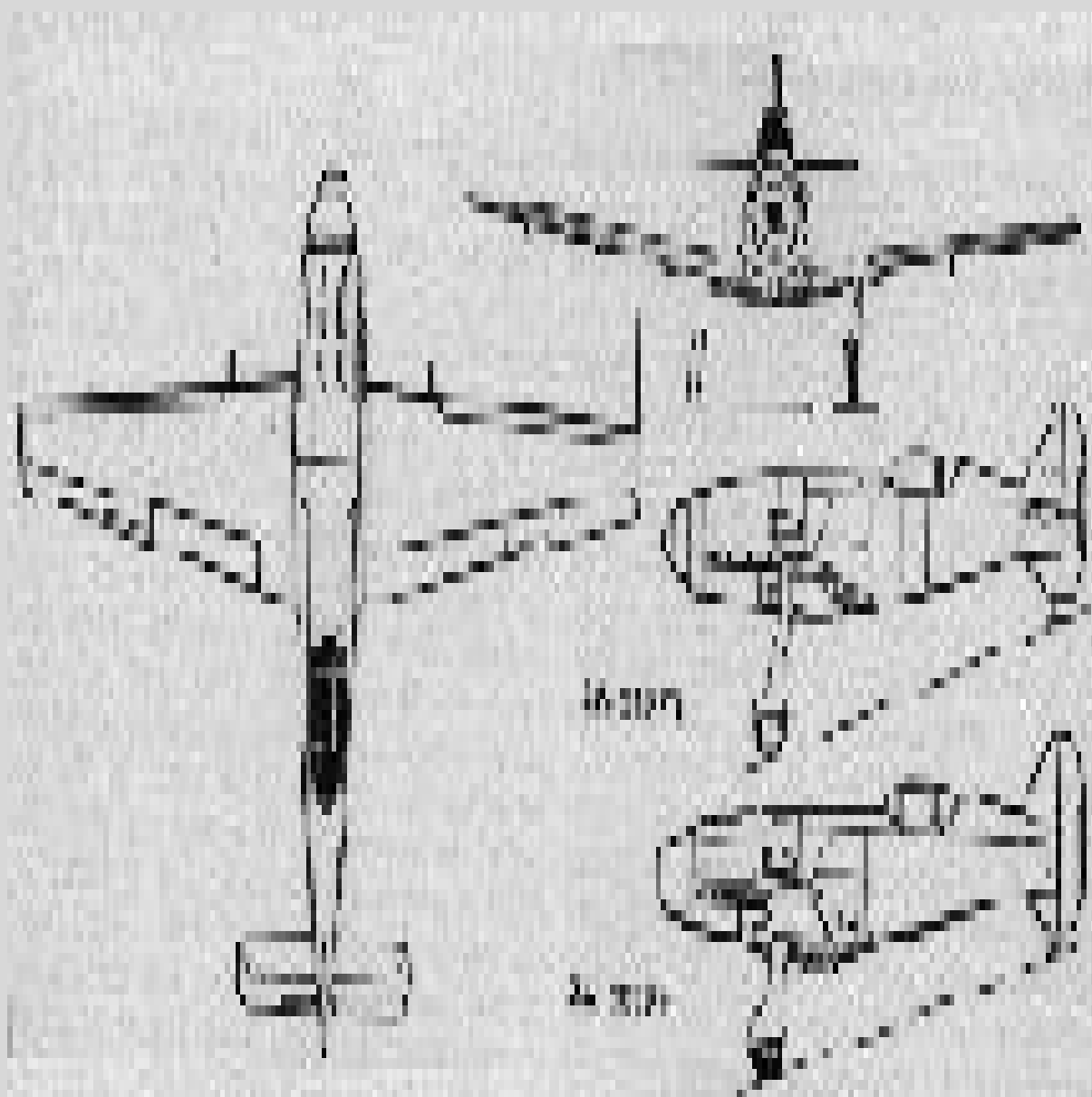

HISTOIRE

Le Messerschmitt Me 209 V-4 (WNR 1188 - D-IRND ou CE+BW) fut conçu comme un avion de chasse (moteur Daimler-Benz DB 601 A de 1100 CV). Premier vol le 12 mai 1939 (H. Wurster). Il ne fut pas reconnu suffisamment performant (par rapport notamment au Messerschmitt Me 109 F en cours de développement). Les vols du Messerschmitt Me 209 V-4 continuèrent jusqu'en 1941 puis il fut transféré au Service Aéronautique d'Erding (Luftzeugamt) où il fut ferrailé .

Sitographie

Site Cyber Aéro breton = <http://cyber.breton.pagesperso-orange.fr/index.htm>

Site Cyber Aéro breton du pays = <http://cyber.breton.pagesperso->

orange.fr/alleman/alleman.htm



Site Cyber Aéro breton de l'avion = <http://cyber.breton.pagesperso->

orange.fr/alleman/me209v_4.htm

