

Nom de l'avion : Messerschmitt Me 109 F-0

Type d'avion : Chasseur diurne monomoteur monoplace

MOTORISATION

Daimler-Benz DB 601N

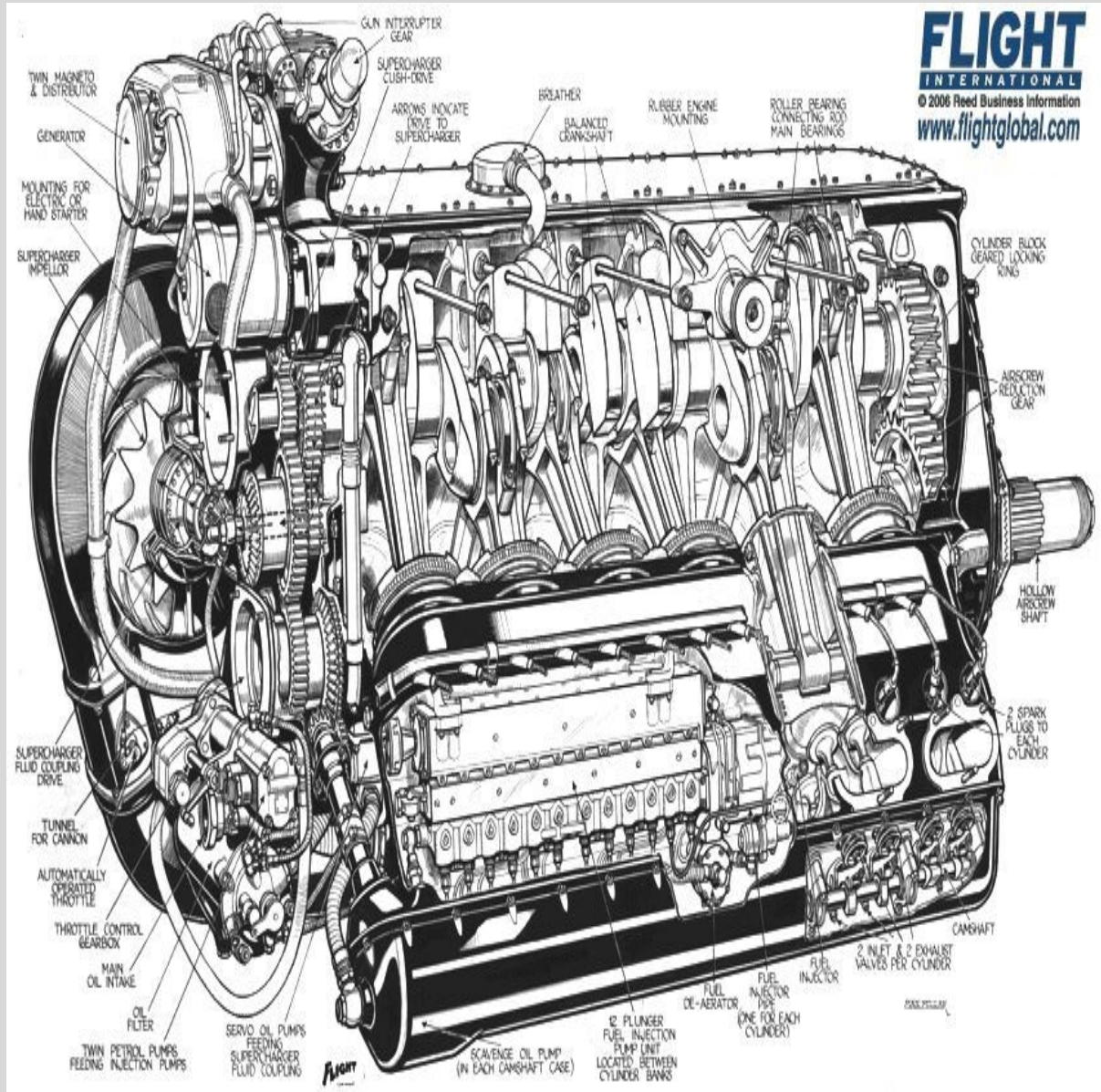

Moteur de 12 cylindres en V inversé refroidi par liquide

Puissance développée: 1050 ch au décollage, 1100 ch à 3700 m et 2950 ch

ARMEMENT

[1 canon MGFF de 20 mm à travers le moyeu de l'hélice.](#)

[2 mitrailleuses MG17 de 7,9 mm sur capot moteur](#)

PERFORMANCES



DIMENSIONS

Envergure	Longueur	Hauteur	Surface alaire
0 m	0 m	0 m	0 m ²



MASSES

Vide	Charge	Maximale
0 kg	0 kg	0 kg

HISTOIRE

Modèle de pré-production produit à 10 exemplaires. Nouvelle surfaces d'appui avec le dessus d'aile arrondi et une plus grande envergure. Une version F0/Trop de 10 appareil fût produite et possèdèrent l'entrée d'air carré de refroidissement des chargeurs typique des versions E et T.

Sitographie

Site Cyber Aéro breton = <http://cyber.breton.pagesperso-orange.fr/index.htm>

Site Cyber Aéro breton du pays = <http://cyber.breton.pagesperso->

orange.fr/allemand/allemand.htm



Site Cyber Aéro breton de l'avion = <http://cyber.breton.pagesperso->

orange.fr/allemand/me109f_0.htm

