

Nom de l'avion : Nakajima J5N1 Tenrai

Type d'avion : Chasseur-intercepteur bimoteur

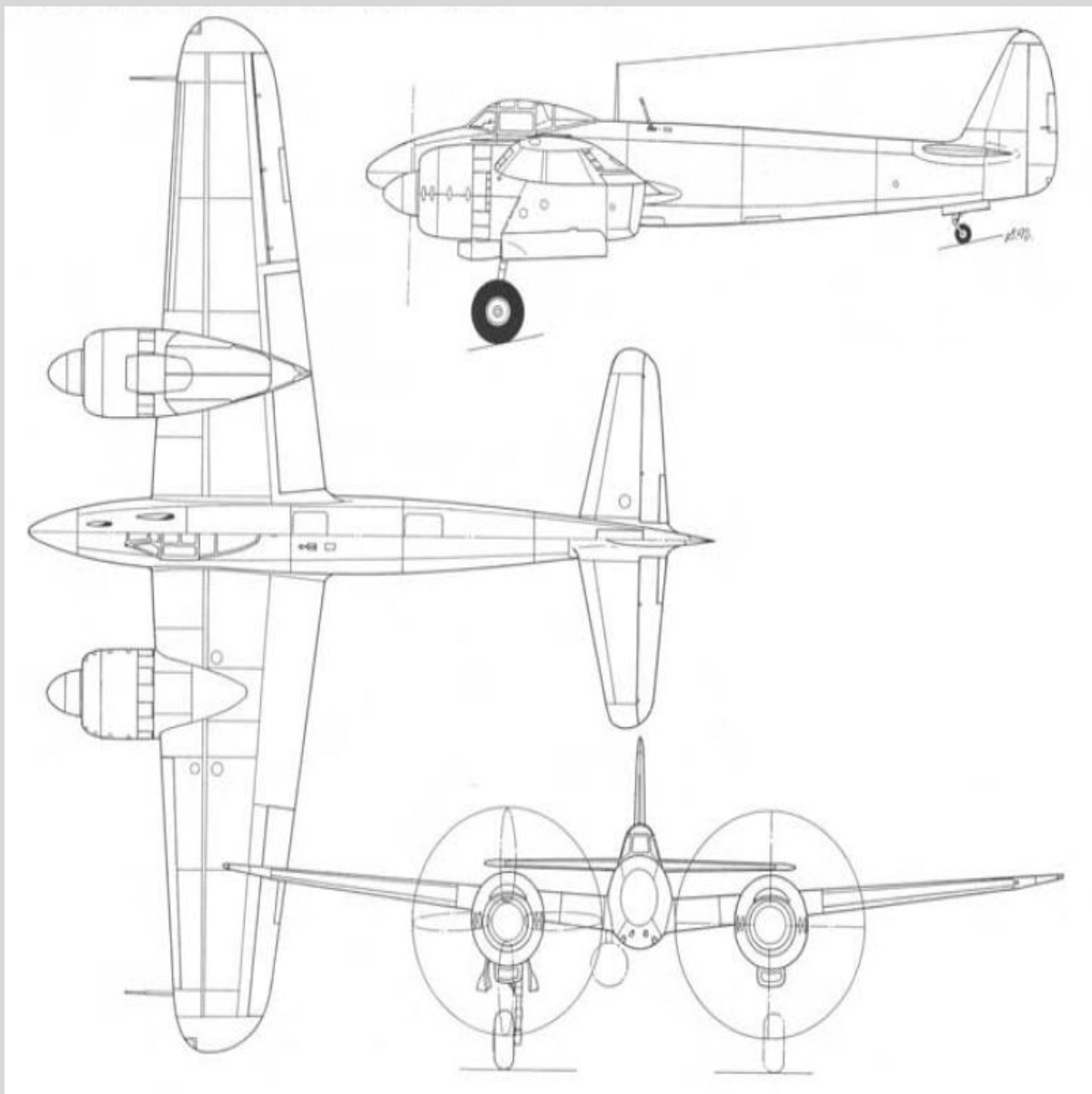

# **MOTORISATION**

**Nakajima Nk9H Homare 21 (Ha.45/21)**

**Moteur de 12 cylindres en V inversé refroidi par liquide**  
**Puissance développée: 1050 ch au décollage, 1100 ch à 3700 m et 2950 ch**

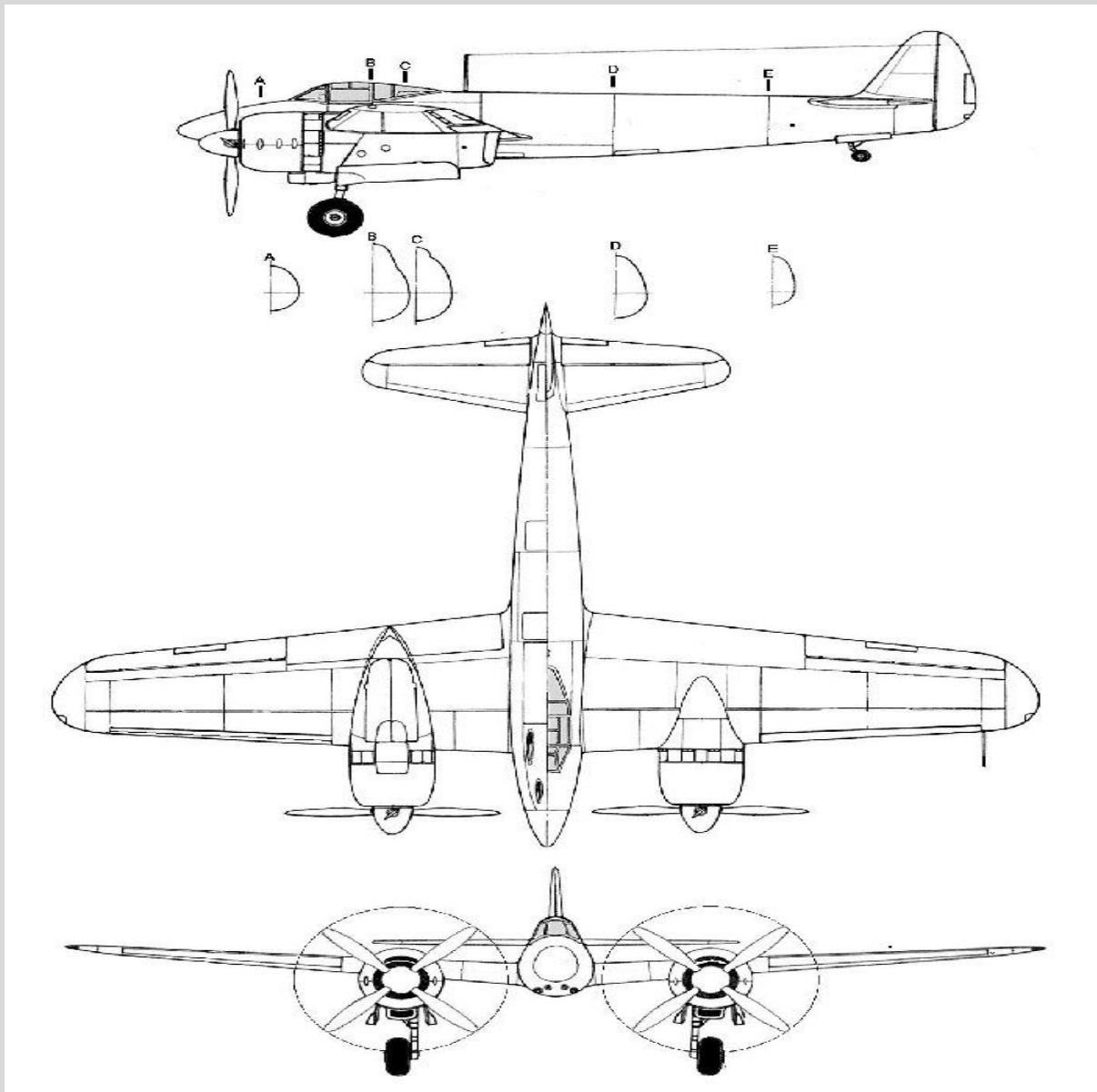

## **ARMEMENT**

2 canons Type-5 de 30 mm  
2 canons Type-99 de 20 mm  
2 bombes de 60 kg

## **PERFORMANCES**

Vitesse maximale= 597 km/h à 5600 m  
Vitesse croisière= 370 km/h à 4000 m  
Plafond pratique= 9000 m

Rayon action= norm : 740 km - maxi : 1480 km



## DIMENSIONS

Envergure	Longueur	Hauteur	Surface alaire
14,0 m	11,50 m	3,50 m	32,0 m <sup>2</sup>



## MASSES

Vide	Charge	Maximale
5390 kg	7300 kg	8200 kg

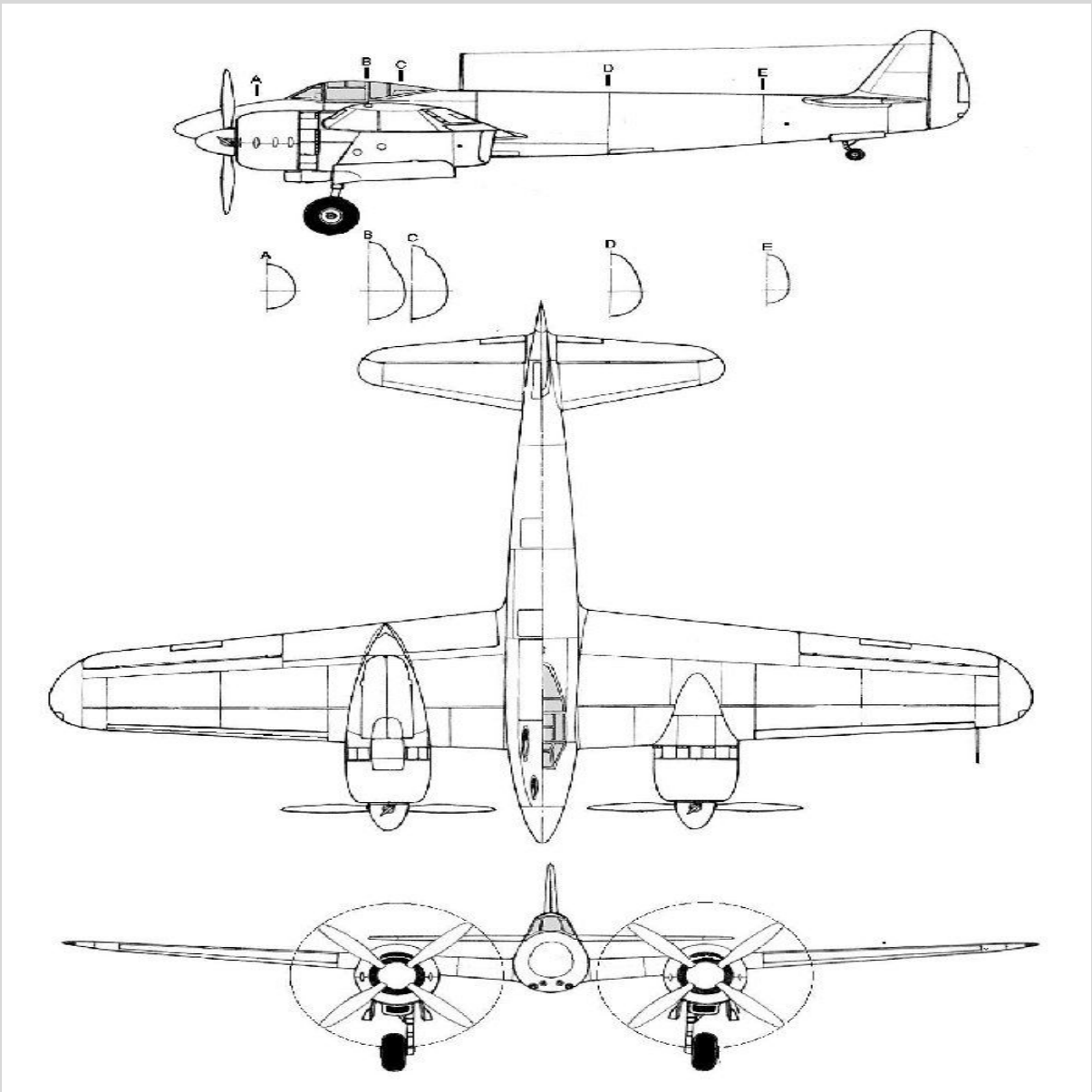



## HISTOIRE

Le Nakajima J5N1 Tenrai est un prototype de chasseur-intercepteur japonais de la seconde guerre mondiale. Au cours du printemps 1943, l'aéronavale japonaise publie un cahier des charges "Shi 18" pour un chasseur/intercepteur rapide monoplace et bimoteur. L'appareil doit être capable d'atteindre une vitesse de pointe de 666 kilomètres par heure à 6.000 mètres. Nakajima présente une proposition sur la base du précédent Nakajima J1N1-C Gekko Irving, un appareil triplace de chasse de nuit, bien que le nouvel avion, désigné Nakajima J5N1 Tenrai, soit légèrement plus petit. La configuration du Nakajima J5N Tenrai est semblable au Nakajima J1N1-C Gekko Irving: monoplan a ailes basses sur lesquels sont montés deux moteurs en étoiles Nakajima Homare 21 de 2000 chevaux, entraînant des hélices quadripales et un long fuselage se terminant par une queue mono dérive. Le train d'atterrissage principal est rétractable, tandis que la roulette de queue est fixe. Le poste de pilotage est mis au-dessus de l'aile, et offre une excellente visibilité. Le nez est rationalisé pour offrir au pilote une excellente vue vers l'avant lors de l'atterrissage, du décollage et du roulage. L'armement du Nakajima J5N Tenrai se compose de deux canons de 30 mm et deux autres de 20 mm, et il est prévu un point d'emport pour une bombe de 250 kg. Le Nakajima J5N Tenrai est conçu pour lutter contre les chasseurs américains lourdement armés sur le théâtre du Pacifique, et cet armement impressionnant aurait fait de graves dommages à ces appareils. Pour concentrer la puissance de feu, les quatre canons sont montés dans le nez du Nakajima J5N Tenrai. Impressionné par la conception, l'aéronavale japonaise autorise le développement du Nakajima J5N1 Tenrai, en commandant six prototypes et en lui attribuant le nom de Tenrai " Tonnerre céleste ". Le premier prototype vol en juillet 1944 sans armement. Ce vol se révèle décevant car bien en dessous des prévisions en termes de vitesse, 597 km/h au lieu des 670 km/h espérés. Bien que les cinq autres prototypes furent testés en vol, après de nombreuses améliorations, la vitesse désirée ne sera jamais atteinte et le projet sera abandonné .

## Sitographie

Site Cyber Aéro breton = <http://cyber.breton.pagesperso-orange.fr/index.htm>

Site Cyber Aéro breton du pays = <http://cyber.breton.pagesperso-orange.fr/japon/japon.htm>



Site Cyber Aéro breton de l'avion = <http://cyber.breton.pagesperso-orange.fr/japon/j5n1.htm>

