

Nom de l'avion : Fieseler Fi 167

Type d'avion : Avion torpilleur et de bombardement en piqué embarqué

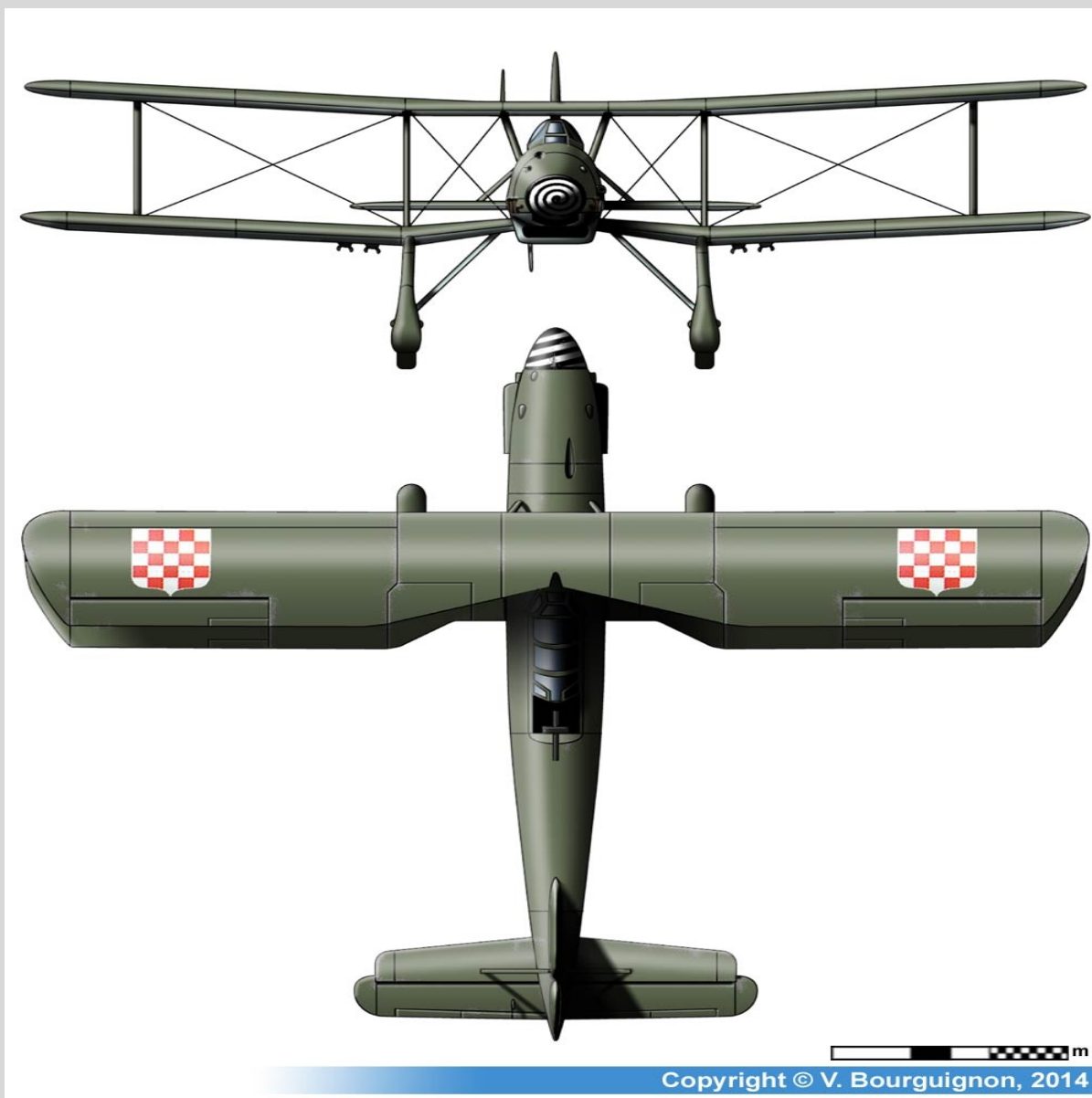

MOTORISATION

Daimler-Benz DB 601B

Moteur de 12 cylindres en V inversé refroidi par liquide
Puissance développée: 1050 ch au décollage, 1100 ch à 3700 m et 2950 ch

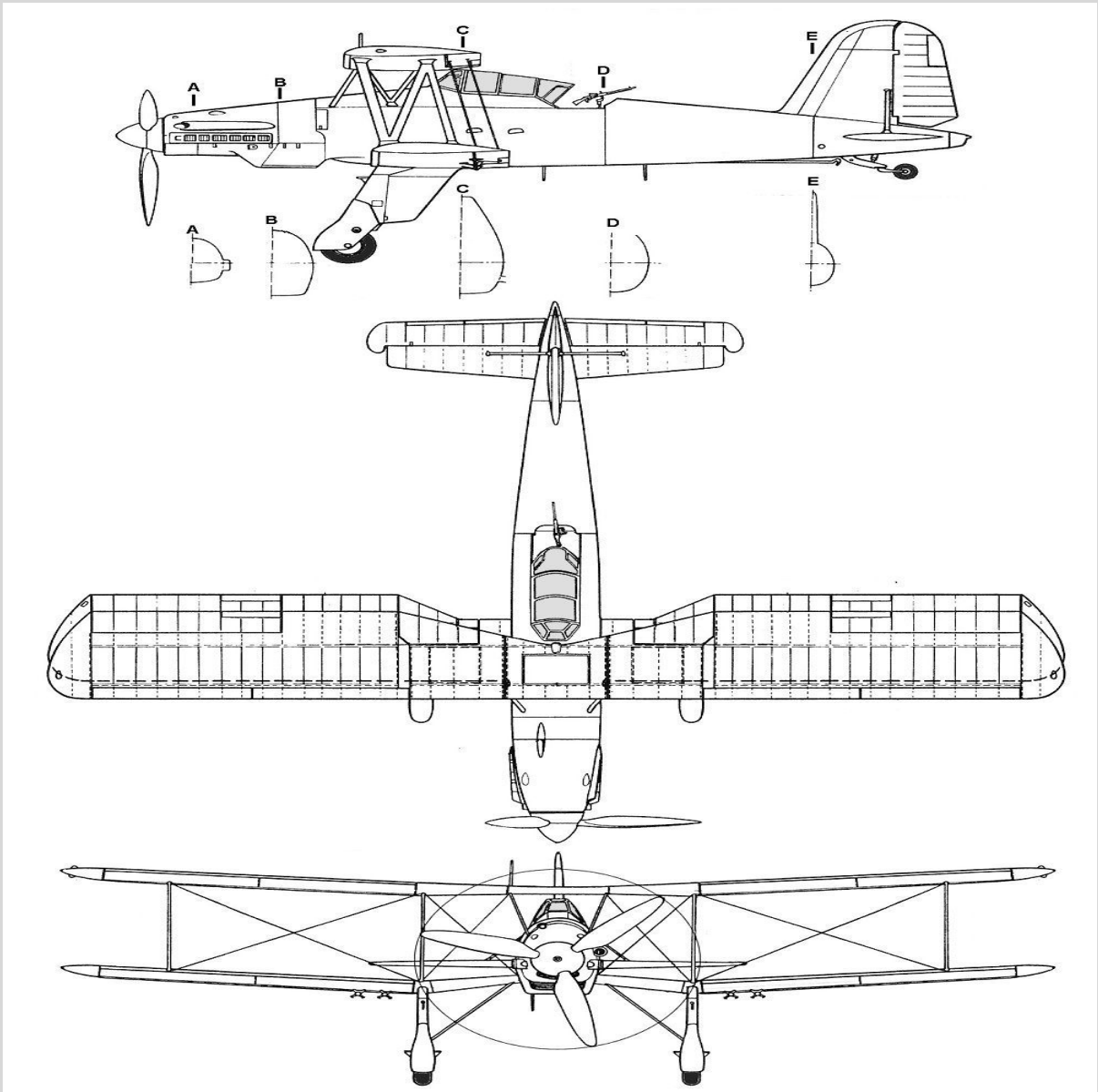

ARMEMENT

[1 mitrailleuse MG15 de 7,92 mm](#)

[2 mitrailleuses MG17 de 7,9 mm](#)

1000 kg de bombes et 1 torpille de 765 kg

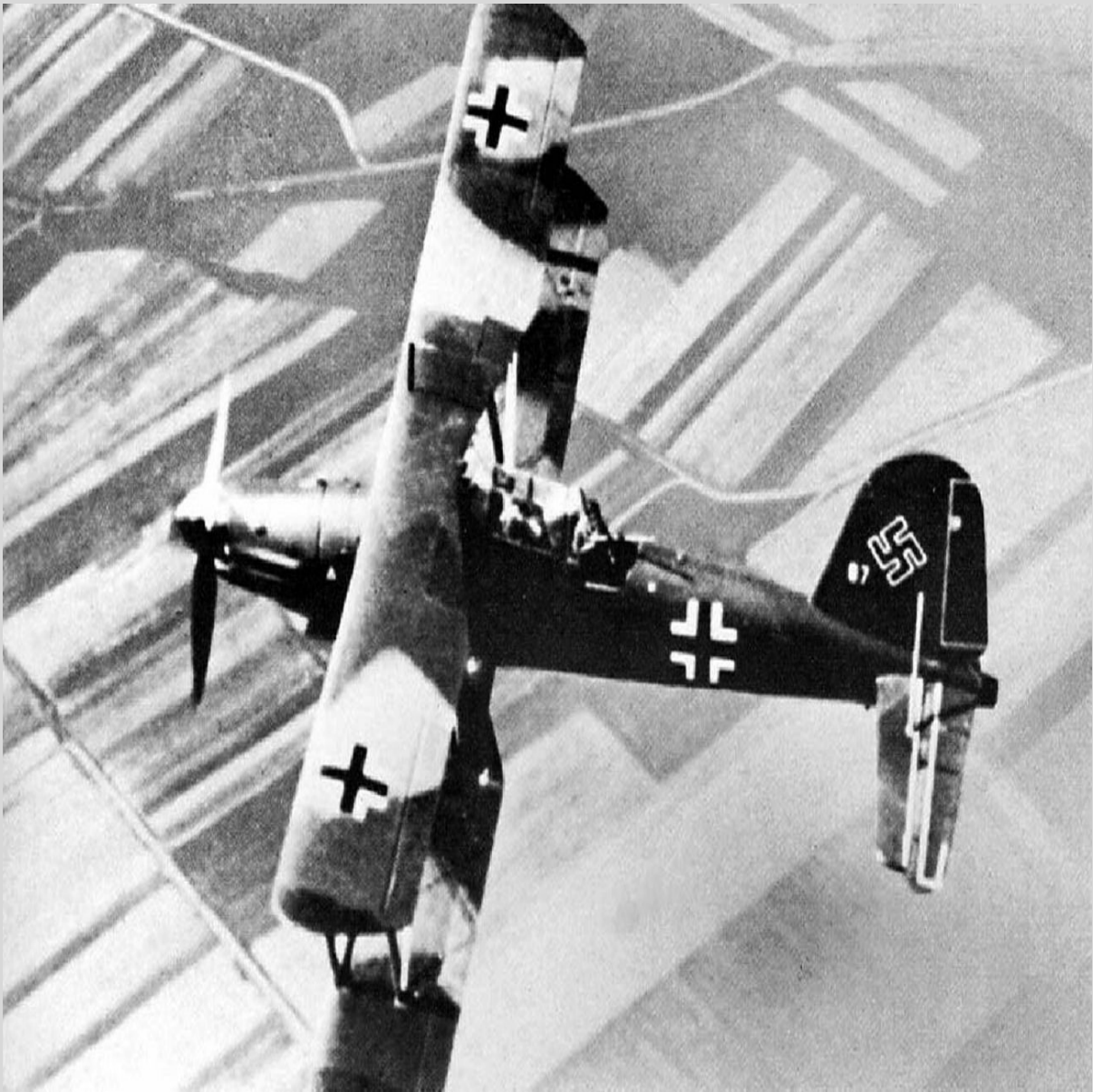

PERFORMANCES

Vitesse maximale= 325 km/h

Vitesse croisière= 250 - 270 km/h

Plafond pratique= 8200 m

Rayon action= 1500 km



DIMENSIONS

Envergure	Longueur	Hauteur	Surface alaire
15,50 m	11,40 m	4,70 m	45,50 m ²



MASSES

Vide	Charge	Maximale
2800 kg	0 kg	4850 kg

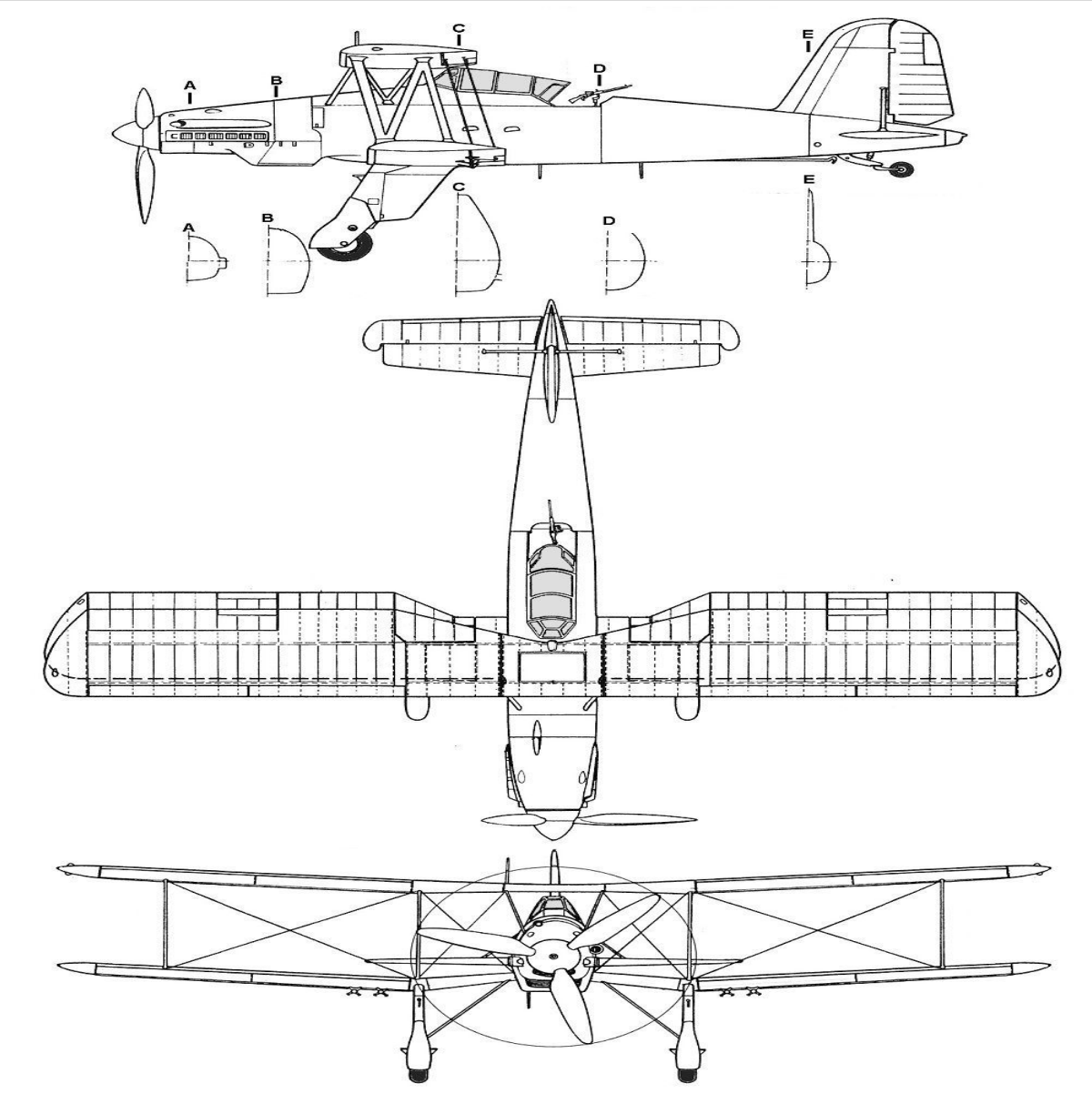

HISTOIRE

Préfér   à l'Arado Ar 195 par les responsables officiels du Reich qui souhaitaient un appareil de reconnaissance et de torpillage embarqué, le biplan aux ailes repliables Fieseler Fi 167 fut expérimenté à la fin de l'année 1938. Mis au point afin de servir sur le porte-avions Graf Zeppelin, il donna lieu à un second prototype baptisé Fieseler Fi 167 V-Z, un lot de douze Fieseler Fi 167 A-0 de prés  rie   tant assembl  s par la suite. Presque enti  rement m  tallique,    l'exception de certaines parties entoil  es, l'avion pouvait recevoir un   quipage de deux hommes plac  s en tandem, sous une longue verri  re dont la partie arri  re   tait con  ue en vue d'y installer une mitrailleuse mont  e sur aff  t pivotant. Outre un dispositif hypersustentateur qui lui permettait d'atterrir pratiquement    la verticale, le Fieseler Fi 167 se distinguait surtout par son train d'atterrissage aux longues jambes. Compromis une premi  re fois en 1940 par l'interruption de la construction du Graf Zeppelin, le d  veloppement du Fieseler Fi 167 fut d  finitivement stopp   en 1942 lorsque l'amiraut   allemande d  cida d'achever le porte-avions en l'  quipant de Junkers Ju 87 Stuka. sur les quelques machines r  alis  es par la firme Fieseler, neuf furent c  d  es    la Roumanie apr  s avoir subi une s  rie de tests au Pays-Bas .

Sitographie

Site Cyber A  ro breton = <http://cyber.breton.pagesperso-orange.fr/index.htm>

Site Cyber A  ro breton du pays = <http://cyber.breton.pagesperso->

orange.fr/allemagn/allemagn.htm



Site Cyber A  ro breton de l'avion = <http://cyber.breton.pagesperso->

orange.fr/allemagn/fi167.htm

