

Nom de l'avion : Blohm und Voss Bv 141 A-04 (V7)

Type d'avion : Appareil de reconnaissance tactique bimoteur triplace

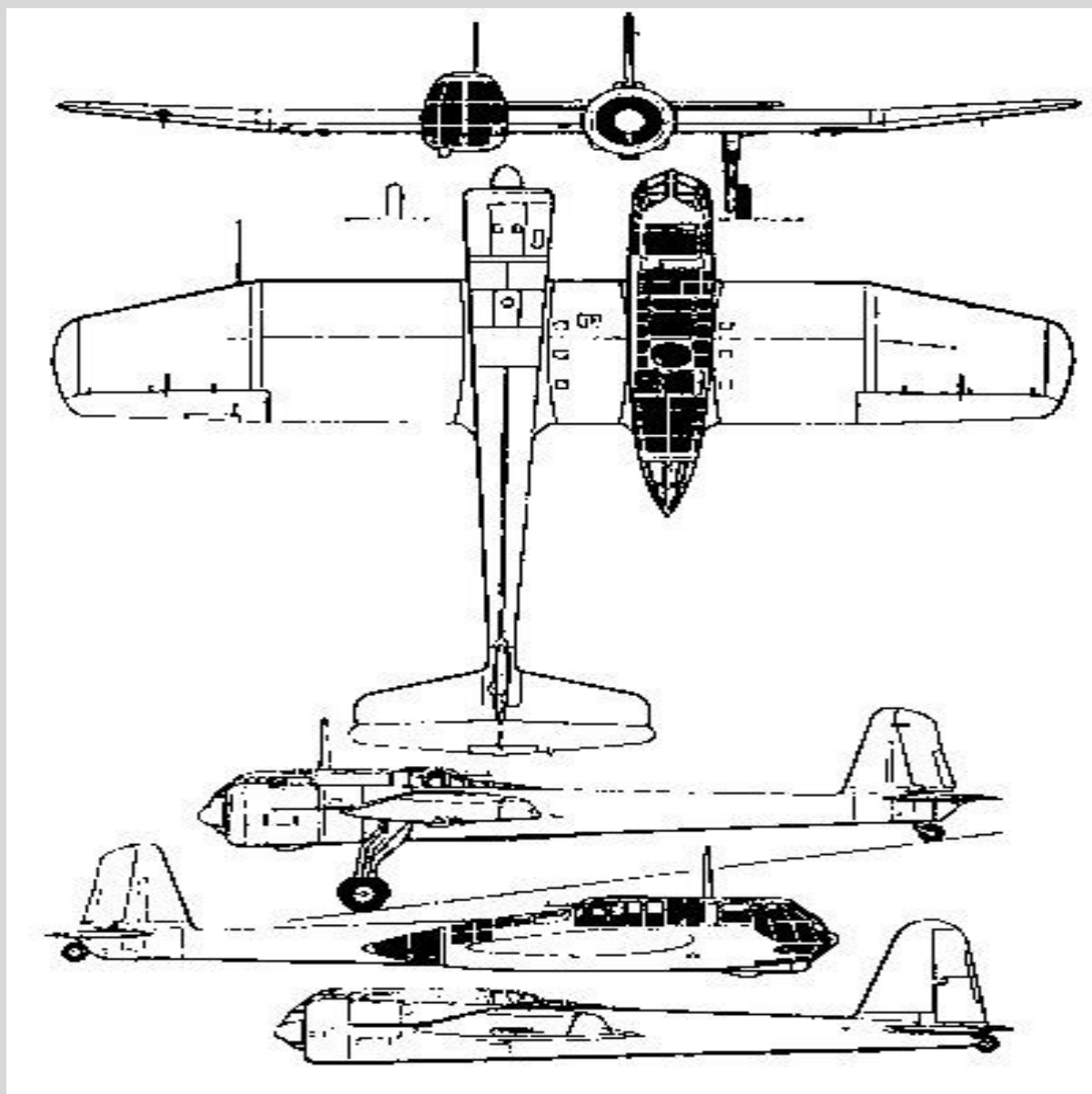

# **MOTORISATION**

**BMW 132N**

**Moteur de 12 cylindres en V inversé refroidi par liquide**

**Puissance développée: 1050 ch au décollage, 1100 ch à 3700 m et 2950 ch**

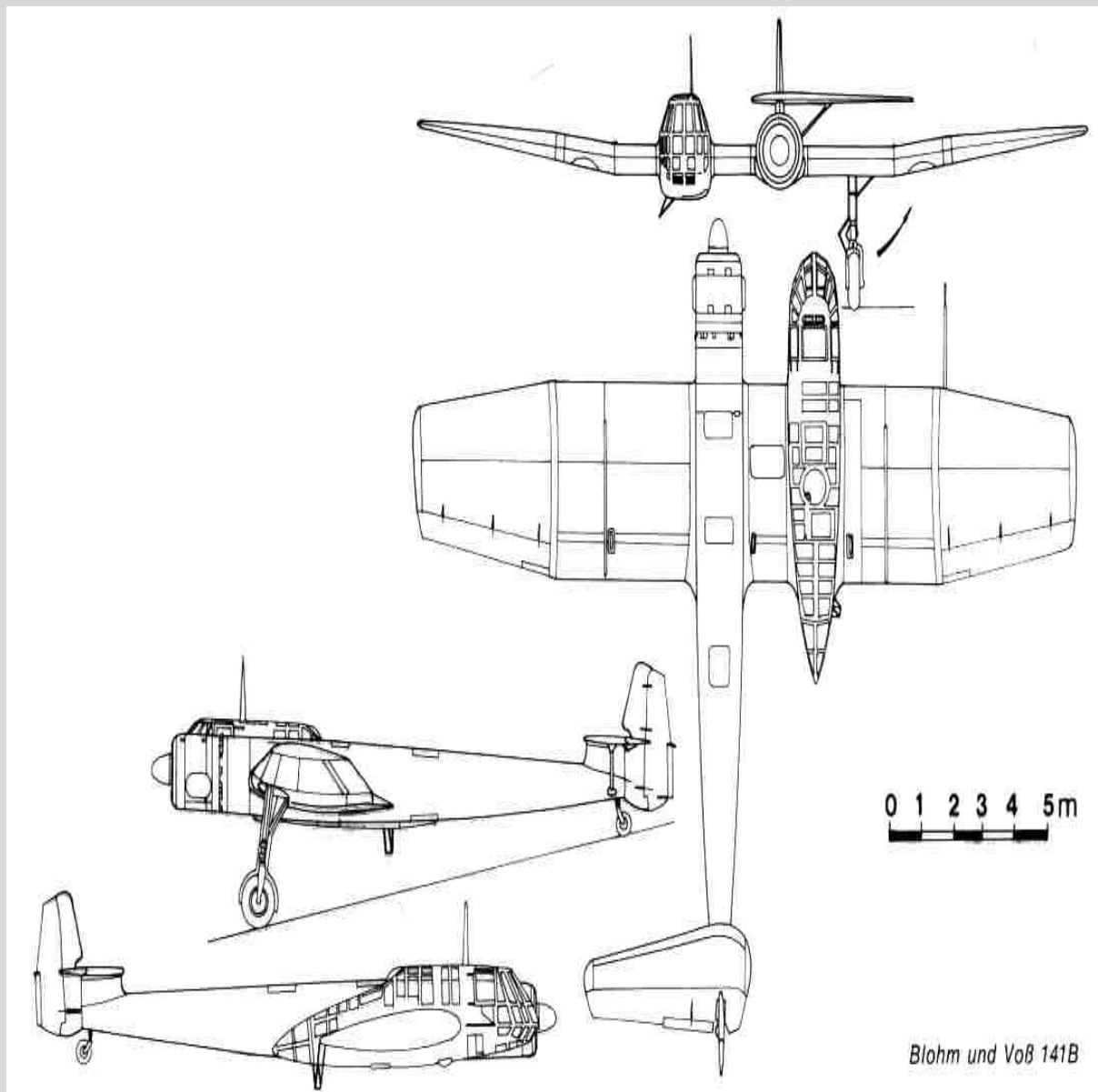

## **ARMEMENT**

[2 mitrailleuses MG17 de 7,9 mm avant](#)

[2 mitrailleuses MG17 de 7,9 mm arrière](#)

4 bombes de 50 kg sur rateilleurs alires

## **PERFORMANCES**

Vitesse maximale= 340 km/h au niveau marin - 400 km/h à 3800 m

Vitesse croisière= maxi au niveau marin : 310 km/h - à 4500 m : 365 km/h

Plafond pratique= 9000 m

Rayon action= maxi : 1140 km

## DIMENSIONS

Envergure	Longueur	Hauteur	Surface alaire
15,45 m	12,15 m	4,10 m	42,85 m <sup>2</sup>

## MASSES

Vide	Charge	Maximale
3165 kg	3900 kg	0 kg

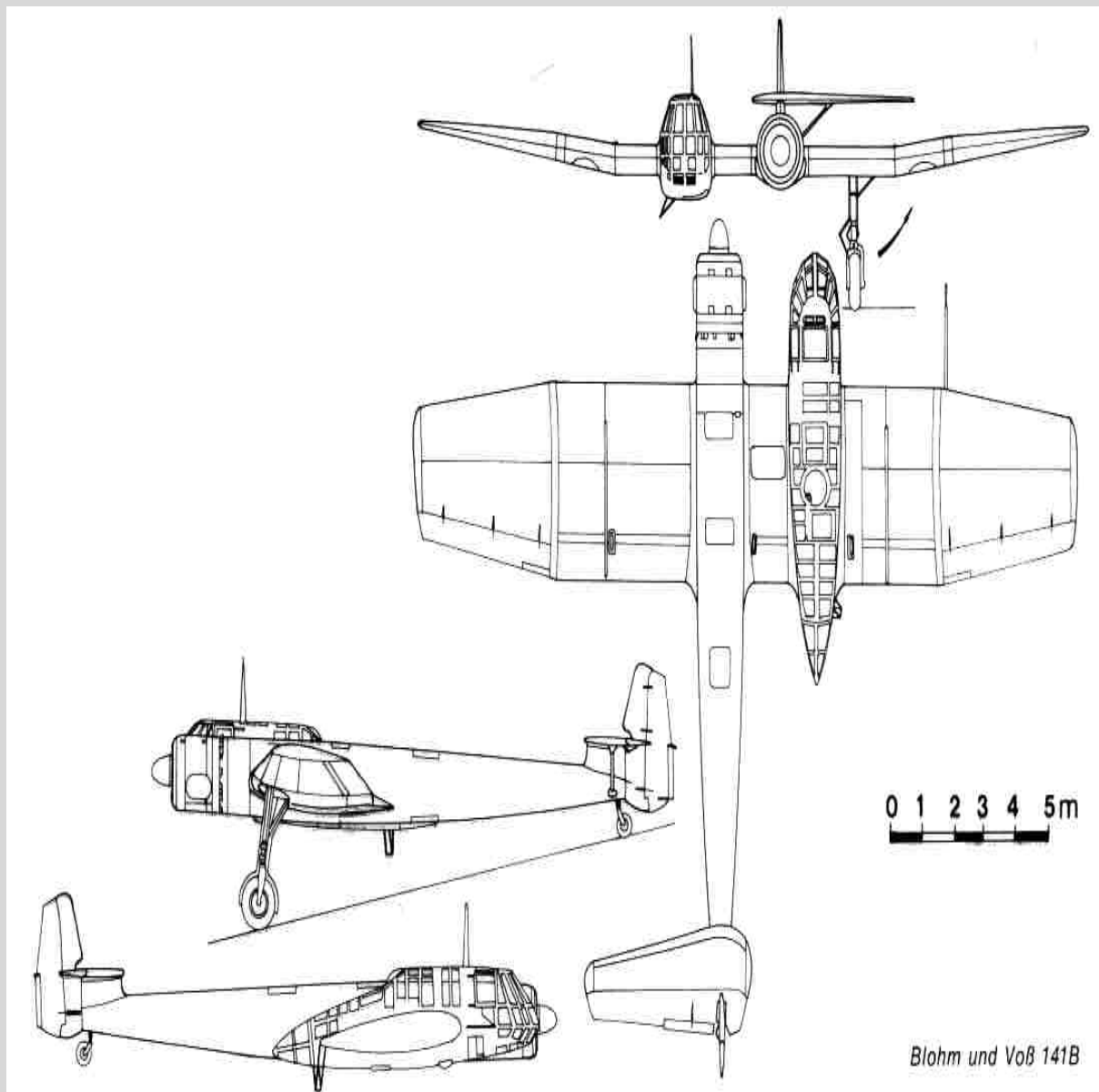



## HISTOIRE

Le Blohm und Voss Bv 141 fut l'un des avions les plus invraisemblables de la WW2. Le BV 141 était un appareil asymétrique avec une configuration qui permettait de donner une vision parfaite au pilote comme sur un bimoteur tout en conservant un appareil monomoteur. Pour cela une nacelle de pilotage entièrement vitrée était montée sur la droite du fuselage contenant le bloc moteur. Le prototype Bv 141A (avec un empennage symétrique) vola pour la première fois en 1938 était un excellent avion mais le RLM le rejeta parce qu'il était trop peu puissant. Le Bv 141B (avec un empennage asymétrique) était lui plus puissant mais fut peu évalué en opérations car présent dans une seule escadrille du front russe. Le FW 189 bénéficia de la lenteur de construction de Blohm und Voss et le projet fut abandonné en 1943 avec seulement 13 exemplaires construits.

## Sitographie

Site Cyber Aéro breton = <http://cyber.breton.pagesperso-orange.fr/index.htm>

Site Cyber Aéro breton du pays = <http://cyber.breton.pagesperso->

[orange.fr/allelemn/allelemn.htm](http://orange.fr/allelemn/allelemn.htm)



Site Cyber Aéro breton de l'avion = <http://cyber.breton.pagesperso->

[orange.fr/allelemn/bv141a\\_4.htm](http://orange.fr/allelemn/bv141a_4.htm)

